

Dell PowerVault NX3300

Manual del propietario

Modelo reglamentario: E16S Series
Tipo reglamentario: E16S001



Notas, precauciones y avisos



NOTA: Una NOTA proporciona información importante que le ayuda a utilizar mejor su equipo.



PRECAUCIÓN: Una PRECAUCIÓN indica la posibilidad de daños en el hardware o la pérdida de datos, y le explica cómo evitar el problema.



AVISO: Un mensaje de AVISO indica el riesgo de daños materiales, lesiones corporales o incluso la muerte.

© 2012 Dell Inc.

Marcas comerciales utilizadas en este texto: Dell™, el logotipo de Dell, Dell Precision™, OptiPlex™, Latitude™, PowerEdge™, PowerVault™, PowerConnect™, OpenManage™, EqualLogic™, Compellent™, KACE™, FlexAddress™, Force10™ y Vostro™ son marcas comerciales de Dell Inc. Intel®, Pentium®, Xeon®, Core® y Celeron® son marcas comerciales registradas de Intel Corporation en los EE. UU. y otros países. AMD® es una marca comercial registrada y AMD Opteron™, AMD Phenom™ y AMD Sempron™ son marcas comerciales de Advanced Micro Devices, Inc. Microsoft®, Windows, Windows Server®, Internet Explorer®, MS-DOS®, Windows Vista® y Active Directory® son marcas comerciales o marcas comerciales registradas de Microsoft Corporation en los Estados Unidos y/o en otros países. Red Hat® y Red Hat® Enterprise Linux® son marcas comerciales registradas de Red Hat, Inc. en los Estados Unidos y/o en otros países. Novell® y SUSE® son marcas comerciales registradas de Novell Inc. en los Estados Unidos y/o en otros países. Oracle® es una marca comercial registrada de Oracle Corporation o sus afiliados. Citrix®, Xen®, XenServer® y XenMotion® son marcas comerciales registradas o marcas comerciales de Citrix Systems, Inc. en los Estados Unidos y/o en otros países. VMware®, Virtual SMP®, vMotion®, vCenter® y vSphere® son marcas comerciales registradas o marcas comerciales de VMware, Inc. en los Estados Unidos u otros países. IBM® es una marca comercial registrada de International Business Machines Corporation.

2012 - 07

Rev. A00

Tabla de contenido

Notas, precauciones y avisos.....	2
Capítulo 1: Información sobre el sistema.....	9
Características e indicadores del panel frontal.....	9
Características del panel LCD.....	10
Pantalla de la página de inicio.....	11
Menú Setup (Configurar).....	11
Menú View (vista).....	12
Indicadores de diagnóstico.....	12
Patrones de los indicadores de la unidad de disco duro.....	13
Características e indicadores del panel posterior.....	14
Códigos de los indicadores de la NIC.....	16
Códigos del indicador de alimentación.....	16
Otra información útil.....	18
Capítulo 2: Uso del administrador de inicio y Configuración del sistema.....	19
Selección del modo de inicio del sistema.....	19
Acceso a Configuración del sistema.....	20
Respuesta a los mensajes de error.....	20
Uso de las teclas de navegación de Configuración del sistema.....	20
Opciones del programa de configuración del sistema.....	21
Pantalla principal de Configuración del sistema.....	21
Pantalla System BIOS (BIOS del sistema).....	21
Pantalla System Information (Información del sistema).....	22
Pantalla Memory Settings (Configuración de la memoria).....	22
Pantalla Processor Settings (Configuración del procesador).....	23
Pantalla de configuración de SATA.....	24
Pantalla Boot Settings (Configuración de inicio).....	25
Pantalla Integrated Devices (Dispositivos integrados).....	25
Pantalla Serial Communications (Comunicación serie).....	27
Pantalla System Profile Settings (Configuración del perfil del sistema).....	27
Pantalla de seguridad del sistema.....	29
Otros ajustes.....	30
Características de contraseña del sistema y contraseña de configuración.....	31
Asignación de una contraseña del sistema y de configuración.....	31
Eliminación o modificación de una contraseña del sistema y de configuración.....	32
Uso de la contraseña del sistema para proteger el sistema.....	32

Funcionamiento con una contraseña de configuración activada.....	33
Acceso a UEFI Boot Manager.....	33
Uso de las teclas de navegación de UEFI Boot Manager.....	34
Pantalla Boot Manager (Administrador de inicio).....	34
Menú UEFI Boot (Inicio de UEFI).....	35
Administración del sistema incorporado.....	35
Utilidad Configuración del iDRAC.....	35
Acceso a la utilidad iDRAC Settings (Configuración de iDRAC).....	35

Capítulo 3: Instalación de los componentes del sistema.....37

Herramientas recomendadas.....	37
Bisel anterior (opcional).....	37
Extracción del embellecedor frontal.....	37
Instalación del bisel frontal.....	38
Apertura y cierre del sistema.....	38
Apertura del sistema.....	38
Cierre del sistema.....	39
Interior del sistema.....	39
Funda de enfriamiento.....	40
Extracción de la funda de enfriamiento.....	40
Instalación de la funda de enfriamiento.....	41
Memoria del sistema.....	41
Pautas generales para la instalación de módulos de memoria.....	43
Pautas específicas de los modos.....	44
Configuraciones de memoria de muestra.....	45
Extracción de los módulos de memoria.....	47
Instalación de módulos de memoria.....	49
Unidades de disco duro.....	50
Extracción de una unidad de disco duro de relleno de 2,5 pulgadas.....	50
Instalación de una unidad de disco duro de relleno de 6,35 cm (2,5 pulgadas).....	51
Extracción de una unidad de disco duro de intercambio directo.....	51
Instalación de una unidad de disco duro de intercambio directo.....	52
Extracción de una unidad de disco duro de un portaunidades de disco duro.....	52
Instalación de una unidad de disco duro en un portaunidades de disco duro.....	53
Unidad óptica.....	54
Extracción de la unidad óptica.....	54
Instalación de la unidad óptica.....	55
Ventiladores de enfriamiento.....	55
Extracción de un ventilador de refrigeración.....	55
Instalación de un ventilador de enfriamiento.....	56
Memoria USB interna (opcional).....	56
Sustitución de la memoria USB interna.....	57

Tarjetas de expansión y tarjetas verticales de expansión.....	57
Pautas para la instalación de tarjetas de expansión.....	58
Extracción de una tarjeta de expansión.....	59
Instalación de una tarjeta de expansión.....	60
Extracción de tarjetas verticales de expansión.....	60
Instalación de tarjetas verticales de expansión.....	62
Tarjeta vFlash SD.....	62
Sustitución de la tarjeta vFlash SD.....	62
Módulo SD dual interno.....	63
Extracción del módulo SD dual interno.....	63
Instalación del módulo SD dual interno.....	64
Tarjeta SD interna.....	65
Extracción de una tarjeta SD interna.....	65
Instalación de una tarjeta SD interna.....	65
Tarjeta controladora de almacenamiento integrada.....	65
Extracción de la tarjeta controladora de almacenamiento integrada.....	66
Instalación de la tarjeta controladora de almacenamiento integrada.....	67
Tarjeta secundaria de red.....	67
Extracción de la tarjeta secundaria de red.....	67
Instalación de la tarjeta secundaria de red.....	68
Procesadores.....	69
Extracción de un procesador.....	69
Instalación de un procesador.....	72
Suministros de energía.....	73
Función de repuesto dinámico.....	74
Extracción de un suministro de energía de CA.....	74
Instalación de una fuente de alimentación CA.....	75
Instrucciones de cableado para un suministro de energía CC.....	76
Extracción de un suministro de energía de CC.....	78
Instalación de un suministro de energía de CC.....	79
Extracción del panel protector del suministro de energía.....	80
Instalación del panel protector del suministro de energía.....	80
Batería del sistema.....	80
Sustitución de la batería del sistema.....	81
Plano posterior de la unidad de disco duro.....	82
Extracción del plano posterior de la unidad del disco duro.....	82
Instalación del plano posterior de la unidad de disco duro.....	84
Ensamblaje del panel de control.....	85
Extracción de la placa del panel de control.....	85
Instalación de la placa del panel de control.....	86
Extracción del panel de control.....	86
Instalación del panel de control.....	87

Módulo VGA.....	88
Extracción del módulo VGA.....	88
Instalación del módulo VGA.....	89
Placa base.....	89
Extracción de la placa base.....	89
Instalación de la placa base.....	91
Capítulo 4: Solución de problemas del sistema.....	93
Seguridad para el usuario y el sistema.....	93
Solución de problemas de error de inicio del sistema.....	93
Solución de problemas de las conexiones externas.....	93
Solución de problemas del subsistema de vídeo.....	93
Solución de problemas de los dispositivos USB.....	93
Solución de problemas de un dispositivo de E/S serie.....	94
Solución de problemas de una NIC.....	94
Solución de problemas en caso de que se moje el sistema.....	95
Solución de problemas en caso de que se dañe el sistema.....	95
Solución de problemas de la batería del sistema.....	96
Solución de problemas de los suministros de energía.....	96
Solución de problemas de enfriamiento.....	97
Solución de problemas de los ventiladores de enfriamiento.....	97
Solución de problemas de la memoria del sistema.....	97
Solución de problemas de una memoria USB interna.....	98
Solución de problemas de una tarjeta SD.....	99
Solución de problemas de una unidad óptica.....	99
Solución de problemas de una unidad de copia de seguridad en cinta.....	100
Solución de problemas de una unidad de disco duro.....	100
Solución de problemas de una controladora de almacenamiento.....	101
Solución de problemas de tarjetas de expansión.....	102
Solución de problemas de los procesadores.....	102
Capítulo 5: Uso de los diagnósticos del sistema.....	105
Dell Online Diagnostics.....	105
Diagnósticos incorporados del sistema de Dell.....	105
Cuándo deben utilizarse los diagnósticos incorporados del sistema.....	105
Ejecución de los diagnósticos incorporados del sistema.....	105
Controles de la utilidad de diagnóstico del sistema.....	106
Capítulo 6: Puentes y conectores.....	107
Configuración de los puentes de la placa base.....	107
Conectores de la placa base.....	108
Desactivación de una contraseña olvidada.....	110

Capítulo 7: Especificaciones técnicas.....	111
Capítulo 8: Mensajes del sistema.....	115
Mensajes de LCD.....	115
Visualización de los mensajes de la pantalla LCD.....	115
Eliminación de los mensajes de la pantalla LCD.....	115
Mensajes de error del sistema.....	115
Mensajes de aviso.....	134
Mensajes de diagnóstico.....	134
Mensajes de alerta.....	134
Capítulo 9: Obtención de ayuda.....	135
Cómo ponerse en contacto con Dell.....	135

Información sobre el sistema

Características e indicadores del panel frontal







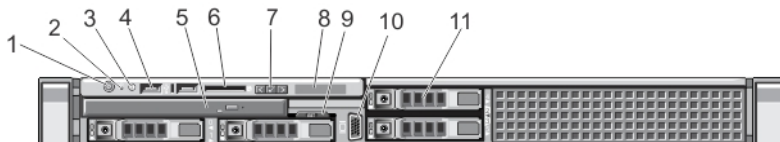

Ilustración 1. Características e indicadores del panel frontal

Elemento	Indicador, botón o conector	Icono	Descripción
1	Indicador de encendido, botón de encendido		<p>El indicador de encendido se ilumina cuando la alimentación del sistema está activada. El botón de encendido controla el suministro de energía de salida al sistema.</p> <p>NOTA: En los sistemas operativos compatibles con ACPI, si se apaga el sistema con el botón de alimentación, el sistema realiza un apagado ordenado antes de que éste deje de recibir alimentación.</p>
2	Botón NMI		<p>Se utiliza para solucionar errores de controlador de dispositivo y de software cuando se ejecutan determinados sistemas operativos. Este botón se puede presionar utilizando el extremo de un clip.</p> <p>Utilice este botón sólo cuando el personal de asistencia cualificado o la documentación del sistema operativo se lo indiquen.</p>
3	Botón de identificación del sistema		<p>Los botones de identificación de los paneles anterior y posterior se pueden utilizar para localizar un sistema particular dentro de un bastidor. Cuando se presiona uno de esos botones, el panel LCD de la parte anterior y el indicador de estado del sistema de la parte posterior parpadean en color azul hasta que uno de los botones se vuelva a presionar.</p> <p>Presione para activar y desactivar el Id. del sistema. Si el sistema se detiene durante la POST, mantenga presionado el botón de Id. del sistema durante más de cinco segundos para abrir el modo de progreso del BIOS.</p> <p>Para restablecer iDRAC (si no se ha desactivado en la configuración de F2 iDRAC) manténgalo presionado durante más de 15 segundos.</p>

Elemento	Indicador, botón o conector	Icono	Descripción
4	Conector USB (2)		Le permite conectar dispositivos USB al sistema. Los puertos son compatibles con USB 2.0.
5	Unidad óptica (opcional)		Una unidad de DVD-ROM SATA o DVD+/-RW opcional.  NOTA: Los dispositivos de DVD son solo de datos.
6	Ranura de tarjeta multimedia vFlash		Permite insertar una tarjeta de memoria vFlash.
7	Botones del menú de la pantalla LCD		Permite desplazarse por el menú de la pantalla LCD del panel de control.
8	Panel LCD		Muestra la Id. del sistema, información de estado y mensajes de error del sistema. La pantalla LCD se ilumina en color azul durante el funcionamiento normal del sistema. La pantalla LCD se ilumina en color ámbar cuando el sistema requiere atención y el panel de LCD muestra un código de error seguido de un texto descriptivo.  NOTA: Si el sistema está conectado a una fuente de alimentación de CA y se detecta un error, la pantalla LCD se iluminará en ámbar independientemente de si el sistema se ha encendido o no.
9	Etiqueta de información		Un panel de etiquetas deslizable que le permite registrar información del sistema, como la etiqueta de servicio, la NIC, la dirección MAC, etc., según sus necesidades.
10	Conector de vídeo		Le permite conectar una pantalla VGA al sistema.
11	Unidades de disco duro		Hasta 24 unidades de disco duro de intercambio directo de 2,5 pulgadas.

Características del panel LCD

El panel LCD del sistema proporciona información del sistema y mensajes de error y estado para indicar cuando el sistema está funcionando correctamente o cuando necesita atención. Consulte los mensajes de error de LCD para obtener información sobre códigos de error específicos.

- La pantalla LCD se ilumina con el fondo de color azul para indicar una condición normal de funcionamiento y de color ámbar para indicar una condición de error.
- La luz de fondo de la pantalla LCD se apaga cuando el sistema se encuentra en modo de espera y se puede encender presionando los botones Select (Seleccionar), Left (Izquierda) o Right (Derecha) en el panel LCD.
- La luz de fondo de la pantalla LCD seguirá apagada si se han desactivado los mensajes de LCD mediante la utilidad de iDRAC, el panel LCD u otras herramientas.





Ilustración 2. Características del panel LCD

Elemento	Botón	Descripción
1	Izquierdo	Desplaza el cursor en incrementos de un paso hacia atrás
2	Seleccionar	Selecciona el elemento de menú resaltado por el cursor.
3	Derecho	Desplaza el cursor en incrementos de un paso hacia delante. Durante el desplazamiento por los mensajes: <ul style="list-style-type: none"> • Presione una vez para aumentar la velocidad de desplazamiento • Presione de nuevo para detenerlo • Presione de nuevo para restablecer la velocidad de desplazamiento predeterminada • Presione de nuevo para repetir el ciclo

Pantalla de la página de inicio

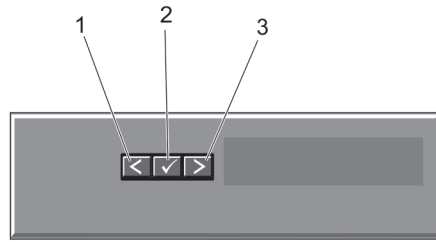
La pantalla de la página inicio muestra información que puede configurar el usuario sobre el sistema. Esta pantalla aparece durante el funcionamiento normal del sistema cuando no existen mensajes de estado o errores. Cuando el sistema se encuentra en modo de espera, las luces posteriores de la pantalla LCD se apagan después de cinco minutos de inactividad si no hay mensajes de error. Presione uno de los tres botones de exploración (Seleccionar, Izquierda o Derecha) para visualizar la pantalla de la página de inicio.

Para acceder a la pantalla de la Página de inicio desde otro menú, seleccione la flecha hacia arriba  hasta el icono de Página de inicio  aparece y, a continuación, seleccione el icono de Página de inicio.

En la pantalla de inicio, presione el botón Seleccionar para abrir el menú principal.

Menú Setup (Configurar)

 **NOTA:** Cuando seleccione una opción del menú Setup (Configurar), debe confirmar la opción antes de pasar a la acción siguiente.

Opción	Descripción
iDRAC	Seleccione DHCP o Static IP (IP estática) para configurar el modo de red. Si ha seleccionado Static IP (IP estática), los campos disponibles son IP , Subnet (Sub) (Subred) y Gateway (Gtw) (puerta de enlace). Seleccione Setup DNS (Configurar DNS) para habilitar el DNS y para visualizar las direcciones de dominio. Hay disponibles dos entradas de DNS diferentes.
Set error (Establecer error)	<p>Seleccione SEL para visualizar mensajes de error de LCD en un formato que coincida con la descripción IPMI en SEL. Esto es útil si intenta hacer coincidir un mensaje LCD con una entrada de SEL.</p> <p>Seleccione Simple para visualizar mensajes de error de LCD en una descripción simplificada y fácil de utilizar. Consulte los Mensajes de error del sistema para obtener una lista de mensajes en este formato.</p>
Set home (Establecer inicio)	<p>Seleccione la información predeterminada que se va a visualizar en la pantalla de inicio de LCD. Consulte View Menu (menú Vista) para visualizar las opciones y elementos de opción que se pueden establecer como predeterminados en la pantalla de inicio.</p>

Menú View (vista)

 **NOTA:** Cuando seleccione una opción del menú View (Vista), debe confirmar la opción antes de pasar a la acción siguiente.

Opción	Descripción
IP de iDRAC	Muestra las direcciones IPv4 o IPv6 para iDRAC7. Las direcciones incluyen DNS (Primario y Secundario) , Gateway (Puerta de enlace), IP y Subnet (Subred) (IPv6 no tiene subred).
MAC	Muestra las direcciones MAC para los dispositivos iDRAC , iSCSI o Network (red).
Nombre	Muestra el nombre del Host , Model (Modelo) o User String (Cadena de usuario) en el sistema.
Number (Número)	Muestra la Asset tag (Etiqueta de inventario) o Service tag (Etiqueta de servicio) del sistema.
Alimentación	Muestra la salida de potencia del sistema en BTU/h o vatios. El formato de visualización se puede configurar en el submenú Set home (Establecer inicio) del menú Setup (Configuración).
Temperatura	Muestra la temperatura del sistema en Celsius o Fahrenheit. El formato de visualización se puede configurar en el submenú Set home (Establecer inicio) del menú Setup (Configuración).

Indicadores de diagnóstico

Los indicadores de diagnóstico situados en el panel frontal del sistema muestran estados de error durante el inicio del sistema.

 **NOTA:** Los indicadores de diagnóstico no están presentes si el sistema está dotado de una pantalla LCD.

La sección siguiente describe diferentes condiciones del sistema y presenta posibles acciones correctivas en relación con esos indicadores:

Indicador eléctrico

Condición

El indicador muestra una luz parpadeante de color ámbar si el sistema presenta un error eléctrico (por ejemplo, si el voltaje está fuera de los valores aceptables, o si una fuente de alimentación o un regulador de voltaje no están funcionando).

Acción correctiva

Consulta el registro de sucesos del sistema o los mensajes del sistema para el problema específico. Si se debe a un problema con el suministro de energía, compruebe el LED en el suministro de energía. Reacomode el suministro de energía extrayéndolo y volviéndolo a instalar. Si el problema persiste, consulte [Obtención de ayuda](#).

Indicador de temperatura

Condición

El indicador muestra una luz parpadeante de color ámbar si el sistema presenta un error térmico (por ejemplo, una temperatura fuera de los valores aceptables o el fallo de un ventilador).

Acción correctiva

Asegúrese de que no se dé ninguna de las situaciones siguientes:

- Se ha extraído el ventilador de refrigeración o ha fallado.
- Se ha extraído la cubierta del sistema, la cubierta de refrigeración, el panel de relleno EMI, el módulo de memoria de relleno o el soporte de relleno situado en la parte posterior.
- La temperatura ambiente es demasiado elevada.
- El flujo de aire externo está obstruido.

Consulte [Obtención de ayuda](#).

Indicador de memoria

Condición

Si hay un error de memoria, el indicador muestra una luz parpadeante de color ámbar.

Acción correctiva

Consulte el registro de sucesos del sistema o los mensajes del sistema para obtener la ubicación de la memoria fallida. Vuelva a instalar el dispositivo de memoria. Si el problema persiste, consulte [Obtención de ayuda](#).

Patrones de los indicadores de la unidad de disco duro



Ilustración 3. Indicadores de la unidad de disco duro

1. indicador de actividad de la unidad de disco duro (verde)
2. indicador de estado de la unidad de disco duro (verde y ámbar)

NOTA: Si la unidad de disco duro se encuentra en modo de Interfaz de controladora host avanzada (AHCI), el indicador de estado (sobre el lado derecho) no funcionará y permanecerá apagado.

Patrón de los indicadores de estado de la unidad (sólo RAID)	Condición
Parpadea en verde dos veces por segundo.	Identificación de la unidad o preparación para la extracción.
Apagado	Unidad lista para la inserción o extracción.

NOTA: El indicador de estado de la unidad permanece apagado hasta que se inicializan todas las unidades de disco duro una vez se enciende el sistema. Durante este tiempo, las unidades no están listas para la inserción ni la extracción.

Parpadea en verde, en ámbar y se apaga.	Error predictivo de la unidad
Parpadea en ámbar cuatro veces por segundo.	Error de la unidad.
Parpadea en verde lentamente.	Regeneración de la unidad.
Luz verde fija.	Unidad en línea.
Parpadea en verde durante tres segundos, en ámbar durante tres segundos y se apaga durante seis segundos.	Regeneración anulada.

Características e indicadores del panel posterior



Ilustración 4. Características e indicadores del panel posterior

Elemento	Indicador, botón o conector	Icono	Descripción
1	Botón de identificación del sistema		<p>Los botones de identificación de los paneles frontal y posterior se pueden utilizar para localizar un sistema particular dentro de un bastidor. Cuando se presiona uno de esos botones, el panel LCD de la parte frontal y el indicador de estado del sistema de la parte posterior parpadean hasta que uno de los botones se vuelva a presionar.</p> <p>Presione para activar y desactivar el Id. del sistema. Si el sistema se detiene durante la POST, mantenga presionado el botón de Id. del sistema durante más de cinco segundos para abrir el modo de progreso del BIOS.</p>

Elemento	Indicador, botón o conector	Icono	Descripción
			Para restablecer iDRAC (si no se ha deshabilitado en la configuración de F2 para iDRAC), manténgalo presionado durante más de 15 segundos.
2	Conector de identificación del sistema		Permite conectar el ensamblaje del indicador de estado de sistema opcional a través del brazo de administración de cable opcional.
3	Puerto iDRAC7 Enterprise		<p>Puerto de administración dedicado.</p> <p> NOTA: El puerto solo está disponible para su uso si la licencia de iDRAC7 Enterprise está instalada en el sistema.</p>
4	Conector serie		Le permite conectar un dispositivo serie al sistema.
5	Ranura de tarjeta de expansión PCIe (tarjeta vertical 2)		Le permite conectarse a una tarjeta de expansión PCIe.
6	Conector de vídeo		Le permite conectar una pantalla VGA al sistema.
7	Conectores USB (2)		Le permite conectar dispositivos USB al sistema. Los puertos son compatibles con USB 2.0.
8	conectores Ethernet (4)		<p>Cuatro conectores NIC de 10/100/1000 Mbps integrados</p> <p>o</p> <p>Cuatro conectores integrados:</p> <ul style="list-style-type: none"> • Dos conectores NIC de 10/100/1000 Mbps integrados • Dos conectores SFP+ de 100 Mbps/1 Gbps/10 Gbps integrados
9	Ranura de tarjeta de expansión PCIe (tarjeta vertical 3)		Le permite conectarse a una tarjeta de expansión PCIe.
10	Suministro de energía (PSU1)		CA 495 W, 750 W o 1 100 W
11	Suministro de energía (PSU2)		o CC 1100 W (cuando estén disponibles)

Códigos de los indicadores de la NIC

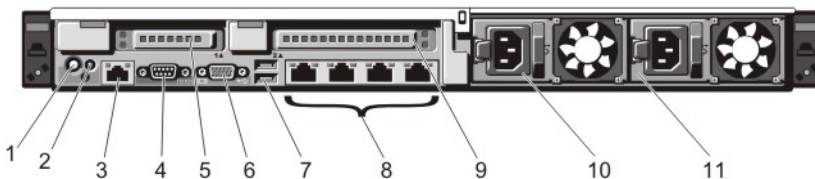

Ilustración 5. Indicador de la NIC

1. Indicador de enlace
2. Indicador de actividad

Indicador	Código del indicador
Los indicadores de actividad y de enlace están apagados	La NIC no está conectada a la red.
El indicador de enlace emite una luz verde	La NIC está conectada a una red válida a la máxima velocidad de puerto (1 Gbps o 10 Gbps).
El indicador de enlace emite una luz ámbar	La NIC está conectada a una red válida a menos de la máxima velocidad de puerto.
El indicador de actividad emite una luz verde parpadeante	Se están enviando o recibiendo datos a través de la red.

Códigos del indicador de alimentación

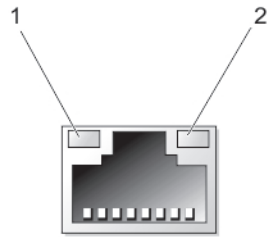
Cada suministro de energía de CA tiene una manija translúcida iluminada y cada suministro de energía de CC (si está disponible) tiene un LED que funciona como indicador para mostrar si la alimentación está presente o si se ha producido un error de alimentación.



Ilustración 6. Indicador de estado de la fuente de alimentación de CA

1. Indicador/manija de estado de la fuente de alimentación de CA



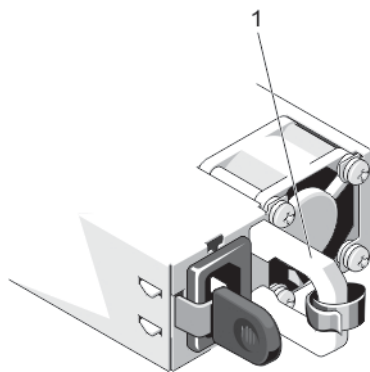

Ilustración 7. Indicador de estado de la fuente de alimentación de CC

1. Indicador de estado de la fuente de alimentación de CC

Patrón de los indicadores de alimentación	Condición
No encendido	La alimentación no está conectada.
Verde	El indicador de LED/manija se ilumina en verde para señalar que una fuente de alimentación válida está conectada al suministro de energía y que el suministro de energía está operativo.
Parpadeo en color ámbar	<p data-bbox="448 1031 1023 1064">Indica que existe un problema con el suministro de energía.</p> <ul style="list-style-type: none"> <li data-bbox="432 1077 1402 1241"> <p>△ PRECAUCIÓN: Al corregir un error de compatibilidad del suministro de energía, sustituya únicamente el suministro de energía con el indicador parpadeante. Intercambiar el suministro de energía opuesto para crear un par coincidente puede dar lugar a una condición de error y a un apagado inesperado del sistema. Para cambiar de una configuración de alto rendimiento a una de bajo rendimiento o viceversa, deberá apagar el sistema.</p> <li data-bbox="432 1253 1402 1354"> <p>△ PRECAUCIÓN: Los suministros de energía de CA admiten voltajes de entrada de 220 V y 110 V. Cuando dos suministros de energía idénticos reciben voltajes de entrada diferentes, pueden producir potencias diferentes y desencadenar un error de compatibilidad.</p> <li data-bbox="432 1367 1402 1434"> <p>△ PRECAUCIÓN: Si se utilizan dos suministros de energía, deben ser del mismo tipo y deben tener la misma potencia de salida máxima.</p> <li data-bbox="432 1446 1402 1514"> <p>△ PRECAUCIÓN: No se admite la combinación de suministros de energía de CA y CC y, en caso de combinarlos, se desencadenará un error de compatibilidad.</p>
Verde parpadeante	<p data-bbox="448 1535 1402 1694">Al añadir de forma dinámica un suministro de energía, indicará que el suministro de energía tiene un error de compatibilidad con el otro suministro de energía (en términos de eficiencia, conjunto de funciones, estado y voltaje admitido). Sustituya el suministro de energía que tiene el indicador parpadeante con un suministro de energía que coincide con la capacidad del otro suministro de energía instalado.</p>

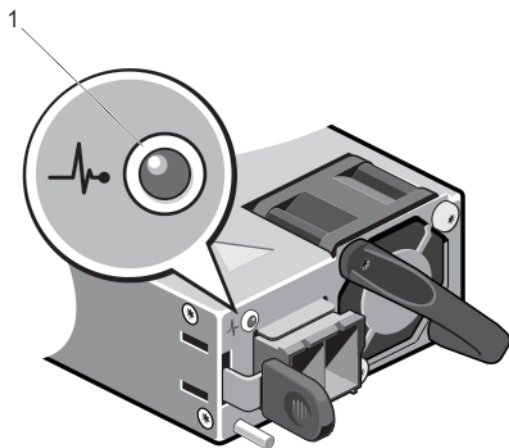
Otra información útil

 **AVISO:** Consulte la información reglamentaria y de seguridad suministrada con el sistema. La información sobre la garantía puede estar incluida en este documento o en un documento aparte.

- La *Getting Started Guide* (Guía de introducción) proporciona una descripción general de configurar el sistema y especificaciones técnicas. Este documento está disponible en línea en support.dell.com/manuals.
- En la documentación del rack incluida con la solución de rack se describe cómo instalar el sistema en un rack, si es necesario.
- En el soporte suministrado con el sistema se incluye documentación y herramientas para configurar y administrar el sistema, incluidas las del sistema operativo, la administración del sistema, las actualizaciones del sistema y los componentes del sistema que haya adquirido con el sistema.
- Para ver el nombre completo de las abreviaturas o siglas utilizadas en este documento, consulte el apartado Glossary (Glosario) en support.dell.com/manuals.

 **NOTA:** Compruebe si hay actualizaciones en support.dell.com/manuals y, si las hay, léalas antes de proceder a la instalación, puesto que a menudo sustituyen la información contenida en otros documentos.

Uso del administrador de inicio y Configuración del sistema

Configuración del sistema permite administrar el hardware del sistema y especificar las opciones de nivel de BIOS. Las siguientes pulsaciones de tecla proporcionan acceso a las funciones del sistema durante el inicio.

Keystroke Descripción

<F2>	Abre Configuración del sistema.
<F10>	Entra en System Services (servicios del sistema), lo que abre Dell Lifecycle Controller 2 (LC2). Dell LC2 admite funciones de administración de sistemas como la implementación de sistema operativo, diagnóstico de hardware, actualizaciones de plataforma y configuración de plataforma, utilizando una interfaz gráfica de usuario. El conjunto de funciones LC2 exacto está determinado por la licencia iDRAC adquirida. Para obtener más información, consulte la documentación de Dell LC2.
<F11>	Abre BIOS Boot Manager (Administrador de inicio BIOS) o Unified Extensible Firmware Interface (UEFI) Boot Manager (Administrador de arranque UEFI) en función de la configuración de inicio del sistema.
<F12>	Inicia el entorno de ejecución de preinicio (PXE).

Con Configuración del sistema, puede:

- Modificar la configuración de la NVRAM tras añadir o eliminar hardware.
- Ver la configuración de hardware del sistema.
- Habilitar o deshabilitar los dispositivos integrados.
- Definir umbrales de administración de energía y de rendimiento.
- Administrar la seguridad del sistema.

Puede abrir Configuración del sistema mediante:

- El explorador gráfico estándar, que está habilitado de forma predeterminada.
- El explorador de texto, que se habilita usando **Console Redirection** (Redirección de consola).

Para activar **Console Redirection**, en **System Setup** (Configuración del sistema), seleccione **System BIOS (BIOS del sistema)** → **pantalla Serial Communication (Comunicación serie)** → **Serial Communication**, seleccione **On with Console Redirection** (Encendido con redirección de consola).

 **NOTA:** De manera predeterminada, el texto de ayuda se muestra en el explorador gráfico. Para ver el texto de ayuda en el explorador de texto, presione <F1>.

Selección del modo de inicio del sistema

Configuración del sistema permite especificar el modo de inicio para instalar el sistema operativo:

- El modo de inicio BIOS (el valor predeterminado) es la interfaz de inicio estándar de nivel de BIOS.
- El modo de inicio UEFI es una interfaz de inicio de 64 bits mejorada basada en especificaciones UEFI (Unified Extensible Firmware Interface) que reemplaza al BIOS del sistema.

Debe seleccionar el modo de inicio en el campo **Boot Mode** (Modo de inicio) de la pantalla **Boot Settings** (Opciones de inicio) de Configuración del sistema. Una vez haya especificado el modo de inicio, el sistema se iniciará en el modo de inicio especificado y podrá proceder, entonces, a instalar el sistema operativo desde ese modo. De ahí en adelante, deberá iniciar el sistema en el mismo modo de inicio (BIOS o UEFI) para acceder al sistema operativo instalado. Si intenta iniciar el sistema operativo desde el otro modo de inicio, hará que el sistema se interrumpa en el inicio.

 **NOTA:** Para poder instalarse desde el modo de inicio UEFI, un sistema operativo debe ser compatible con UEFI. Los sistemas operativos DOS y de 32 bits no son compatibles con UEFI y sólo pueden instalarse desde el modo de inicio BIOS.

 **NOTA:** Para obtener la información más reciente sobre los sistemas operativos admitidos, vaya a dell.com/ossupport.

Acceso a Configuración del sistema

1. Encienda o reinicie el sistema.
2. Presione <F2> inmediatamente después de ver el siguiente mensaje:
<F2> = System Setup (Configuración del sistema)

Si el sistema operativo empieza a cargarse antes de presionar <F2>, espere a que el sistema termine de iniciarse y, a continuación, reinicie el sistema e inténtelo de nuevo.

Respuesta a los mensajes de error

Si aparece un mensaje de error mientras se está iniciando el sistema, tome nota del mensaje. Para obtener más información, consulte Mensajes de error del sistema.

 **NOTA:** Tras instalar una ampliación de memoria, es normal que el sistema muestre un mensaje la primera vez que se inicie.

Uso de las teclas de navegación de Configuración del sistema

Teclas	Acción
Flecha hacia arriba	Se desplaza al campo anterior.
Flecha hacia abajo	Se desplaza al campo siguiente.
<Intro>	Permite introducir un valor en el campo seleccionado, si procede, o seguir el vínculo del campo.
Barra espaciadora	Amplía o contrae una lista desplegable, si procede.
<Tab>	Se desplaza a la siguiente área de enfoque.
	 NOTA: Solo para el explorador de gráficos estándar.
<Esc>	Se desplaza a la página anterior hasta que vea la pantalla principal. Si presiona <Esc> en la pantalla principal, aparecerá un mensaje que le solicitará que guarde los cambios y reinicie el sistema.
<F1>	Muestra el archivo de ayuda de Configuración del sistema.

 **NOTA:** Para la mayoría de las opciones, se registran los cambios efectuados, pero no se aplican hasta que se reinicia el sistema.

Opciones del programa de configuración del sistema

Pantalla principal de Configuración del sistema

 **NOTA:** Presione <Alt><F> para restablecer la configuración BIOS o UEFI a sus valores predeterminados.

Elemento del menú	Descripción
System BIOS (BIOS del sistema)	Esta opción se usa para ver y configurar los ajustes del BIOS.
iDRAC Settings (Configuración de iDRAC)	Esta opción se usa para ver y configurar los ajustes de iDRAC.
Device Settings (Configuración de dispositivos)	Esta opción se usa para ver y configurar los ajustes relacionados con los dispositivos.

Pantalla System BIOS (BIOS del sistema)

 **NOTA:** Las opciones de Configuración del sistema cambian en función de la configuración del sistema.

 **NOTA:** Los valores predeterminados de Configuración del sistema se enumeran en las opciones correspondientes de las secciones siguientes, si corresponde.

Elemento del menú	Descripción
System Information (Información del sistema)	Muestra información sobre el sistema, tal como el nombre del modelo, la versión de BIOS, la etiqueta de servicio, etc.
Memory Settings (Configuración de la memoria)	Muestra información y opciones relacionadas con la memoria instalada.
Processor Settings (Configuración del procesador)	Muestra información y opciones relacionadas con el procesador, tales como velocidad, tamaño de la memoria caché, etc.
SATA Settings (Configuración SATA)	Muestra las opciones que permiten habilitar o deshabilitar los puertos y la controladora SATA integrada.
Boot Settings (Configuración de inicio)	Muestra las opciones que permiten especificar el modo de inicio (BIOS o UEFI). Permite modificar los ajustes de inicio UEFI y BIOS.
Integrated Devices (Dispositivos integrados)	Muestra las opciones que permiten habilitar o deshabilitar los puertos y las controladoras de dispositivos integrados, así como especificar las opciones y las funciones relacionadas.
Serial Communication (Comunicación serie)	Muestra las opciones que permiten habilitar o deshabilitar los puertos serie, así como especificar las opciones y las funciones relacionadas.
System Profile Settings (Configuración del perfil del sistema)	Muestra las opciones que permiten cambiar los ajustes de administración de energía del procesador, la frecuencia de la memoria, etc.
System Security (Seguridad del sistema)	Muestra las opciones que se utilizan para configurar los ajustes de seguridad del sistema, como la contraseña del sistema, la contraseña de configuración, la

Elemento del menú	Descripción
	seguridad del TPM, etc. También habilita o deshabilita la compatibilidad con la actualización de BIOS local y los botones de encendido y NMI del sistema.
Otros ajustes	Muestra opciones que permiten cambiar la fecha y hora del sistema, etc.

Pantalla System Information (Información del sistema)

Elemento del menú	Descripción
System Model Name (Nombre de modelo del sistema)	Muestra el nombre de modelo del sistema.
System BIOS Version (Versión del BIOS del sistema)	Muestra la versión de BIOS instalada en el sistema.
System Service Tag (Etiqueta de servicio del sistema)	Muestra la etiqueta de servicio del sistema.
System Manufacturer (Fabricante del sistema)	Muestra el nombre del fabricante del sistema.
System Manufacturer Contact Information (Información de contacto del fabricante del sistema)	Muestra la información de contacto del fabricante del sistema.



Pantalla Memory Settings (Configuración de la memoria)

Elemento del menú	Descripción
System Memory Size (Tamaño de la memoria del sistema)	Muestra el tamaño de la memoria instalada en el sistema.
System Memory Type (Tipo de memoria del sistema)	Muestra el tipo de memoria instalado en el sistema.
System Memory Speed (Velocidad de la memoria del sistema)	Muestra la velocidad de la memoria del sistema.
System Memory Voltage (Voltaje de la memoria del sistema)	Muestra el voltaje de la memoria del sistema.
Video Memory (Memoria de vídeo)	Muestra el tamaño de la memoria de vídeo.
System Memory Testing (Prueba de la memoria del sistema)	Especifica si las pruebas de la memoria del sistema se están ejecutando durante el inicio del sistema. Las opciones son Enabled (Habilitadas) y Disabled (Deshabilitadas). El ajuste predeterminado para la opción System Memory Testing es Disabled (Deshabilitado).
Memory Operating Mode (Modo operativo de la memoria)	Especifica el modo operativo de la memoria. Las opciones disponibles, que dependen de la configuración de memoria del sistema, son las siguientes: Optimizer Mode (Modo de optimización), Advanced ECC Mode (Modo de ECC avanzada), Mirror Mode (Modo de duplicación), Spare Mode (Modo de repuesto) y Spare with Advanced ECC Mode (Modo de repuesto con ECC avanzada). El ajuste predeterminado para la opción Memory Operating Mode es Optimizer Mode .

Elemento del menú	Descripción
	 NOTA: El Memory Operating Mode (Modo operativo de la memoria) puede tener diferentes opciones disponibles y predeterminadas basadas en la configuración de la memoria.
Node Interleaving (Intercalado de nodos)	<p>Cuando este campo está Enabled (Habilitado), se admite el intercalado de nodos si hay instalada una configuración de memoria simétrica. Si este campo está Disabled (Deshabilitado) el sistema admite configuraciones de memoria (asimétrica) de arquitectura de memoria no uniforme (NUMA). El ajuste predeterminado para la opción Node Interleaving es Disabled (Deshabilitado).</p>
Salida de depuración de serie	De manera predeterminada, se establece en disabled (deshabilitado).

Pantalla Processor Settings (Configuración del procesador)

Elemento del menú	Descripción
Logical Processor (Procesador lógico)	<p>Permite habilitar y deshabilitar los procesadores lógicos y muestra el número de procesadores lógicos. Si la opción Logical Processor (Procesador lógico) está establecida en Enabled (Habilitada) el BIOS muestra todos los procesadores lógicos. Si está establecida en Disabled (Deshabilitada) el BIOS sólo muestra un procesador lógico por centro. De manera predeterminada, la opción Logical Processor (Procesador lógico) está establecida en Enabled (Habilitada).</p>
QPI Speed (Velocidad QPI)	<p>Permite establecer la configuración relativa a la velocidad de datos de QuickPath Interconnect. De manera predeterminada, la opción QPI Speed (Velocidad QPI) está establecida en Maximum data rate (Velocidad máxima de datos).</p> <p>  NOTA: La opción QPI Speed (Velocidad QPI) sólo aparece cuando ambos procesadores están instalados. </p>
Alternate RTID (Requestor Transaction ID) Setting (Alternar el valor RTID, Id. de transacción del solicitante)	<p>Permite distribuir más RTIDs al zócalo remoto, aumentando el rendimiento de la caché entre zócalos, o funcionar en modo normal para NUMA. De manera predeterminada, el valor Alternate RTID (Requestor Transaction ID) Setting (Alternar el valor RTID, Id. de transacción del solicitante) está establecido en Disabled (Desactivado).</p>
Virtualization Technology (Tecnología de virtualización)	<p>Permite habilitar y deshabilitar capacidades adicionales de hardware destinadas a la virtualización. De manera predeterminada, la opción Virtualization Technology (Tecnología de virtualización) está establecida en Enabled (Habilitada).</p>
Adjacent Cache Line Prefetch (Captura previa de líneas de caché adyacentes)	<p>Permite optimizar el sistema para aplicaciones que requieran un uso elevado de acceso de memoria secuencial. De manera predeterminada, la opción Adjacent Cache Line Prefetch (Captura previa de líneas de caché adyacentes) está establecida en Enabled (Habilitada). Puede desactivar esta opción para aplicaciones que requieran un uso elevado de acceso aleatorio a la memoria.</p>
Hardware Prefetcher (Prefetcher de hardware)	<p>Permite habilitar y deshabilitar el prefetcher de hardware. De manera predeterminada, la opción Hardware Prefetcher (Prefetcher de hardware) está establecida en Enabled (Habilitada).</p>





Elemento del menú	Descripción
DCU Streamer Prefetcher (Prefetcher de flujo de la DCU)	Permite habilitar y deshabilitar el prefetcher de flujo de la DCU. De manera predeterminada, la opción DCU Streamer Prefetcher (Prefetcher de flujo de la DCU) está establecida en Enabled (Habilitada).
DCU IP Prefetcher (Prefetcher de IP de la DCU)	Permite activar y desactivar el prefetcher de IP de la DCU. De manera predeterminada, la opción DCU IP Prefetcher (Prefetcher de IP de la DCU) está establecida en Enabled (Habilitada).
Execute Disable (Ejecutar desactivar)	Permite habilitar y deshabilitar la tecnología para desactivar la protección de memoria . De manera predeterminada, la opción Execute Disable (Ejecutar deshabilitar) está establecida en Enabled (Habilitada).
Number of Cores per Processor (Número de núcleos por procesador)	Permite controlar el número de núcleos activados por cada procesador. De manera predeterminada, la opción Number of Cores per Processor (Número de núcleos por procesador) está establecida en All (Todos).
Processor 64-bit Support (Compatibilidad de 64 bits de procesadores)	Especifica si los procesadores admiten extensiones de 64 bits.
Processor Core Speed (Velocidad de núcleo del procesador)	Muestra la frecuencia máxima de núcleo del procesador.
Processor Bus Speed (Velocidad del bus de los procesadores)	Muestra la velocidad del bus de los procesadores.  NOTA: La opción de velocidad del bus de los procesadores sólo aparece cuando ambos procesadores están instalados.
Procesador 1	 NOTA: Las siguientes configuraciones aparecen para cada procesador instalado en el sistema.
Familia, modelo, ejecución paso a paso	Muestra la familia, modelo y ejecución paso a paso del procesador que ha definido Intel.
Marca	Muestra el nombre de marca indicado por el procesador.
Caché de nivel 2	Muestra el tamaño total de la memoria caché L2.
Caché de nivel 3	Muestra el tamaño total de la memoria caché L3.
Número de núcleos	Muestra el número de núcleos por procesador.

Pantalla de configuración de SATA

Elemento del menú	Descripción
Embedded SATA (SATA incorporado)	Permite establecer al SATA incorporado en los modos Off (Deshabilitado) ATA , AHCI o RAID . De manera predeterminada, la opción Embedded SATA está establecida en AHCI .
Port E (Puerto E)	Activa automáticamente la compatibilidad del BIOS para el dispositivo conectado al puerto SATA E. El modo Off deshabilita la compatibilidad del BIOS para el dispositivo. De manera predeterminada, el puerto E está establecido en Auto .



Elemento del menú	Descripción
Port F (Puerto F)	Activa automáticamente la compatibilidad del BIOS para el dispositivo conectado al puerto SATA F. El modo Off deshabilita la compatibilidad del BIOS para el dispositivo. De manera predeterminada, el puerto F está establecido en Auto .

Pantalla Boot Settings (Configuración de inicio)



Elemento del menú	Descripción
Boot Mode (Modo de inicio)	<p>Permite establecer el modo de inicio del sistema.</p> <p> PRECAUCIÓN: El cambio de modo de inicio puede impedir que el sistema se inicie si el sistema operativo no se ha instalado en el mismo modo de inicio.</p> <p>Si el sistema operativo admite UEFI, puede utilizar esta opción. Estableciendo este campo en BIOS se permitirá la compatibilidad con sistemas operativos que no sean de UEFI. De manera predeterminada, la opción Boot Mode (Modo de inicio) está establecida en BIOS.</p> <p> NOTA: Si establece este campo en UEFI se deshabilitará el menú BIOS Boot Settings (Configuración de inicio de BIOS). Si establece este campo en BIOS se deshabilitará el menú UEFI Boot Settings (Configuración de inicio de UEFI).</p>
Boot Sequence Retry (Reintento de secuencia de inicio)	Permite habilitar o deshabilitar la característica de reintento de secuencia de inicio. Si este campo está habilitado y el sistema no se inicia, el sistema intentará de nuevo el inicio tras 30 segundos. De manera predeterminada, la opción Boot Sequence Retry (Reintento de secuencia de inicio) está establecida en Disabled (Deshabilitada) .
BIOS Boot Settings (Configuración de inicio de la BIOS)	<p>Permite habilitar o deshabilitar las opciones de inicio del BIOS.</p> <p> NOTA: Esta opción sólo estará habilitada si el modo de inicio es BIOS.</p>
UEFI Boot Settings (Configuración de inicio de UEFI)	<p>Permite habilitar o deshabilitar las opciones de inicio de UEFI.</p> <p> NOTA: Esta opción sólo estará habilitada si el modo de inicio es UEFI.</p>
One-Time Boot (Inicio para una sola vez)	Permite habilitar o deshabilitar un inicio para una sola vez desde el dispositivo seleccionado.

Pantalla Integrated Devices (Dispositivos integrados)

Elemento del menú	Descripción
Integrated RAID Controller (Controladora RAID integrada)	Permite activar y desactivar la controladora RAID integrada. De manera predeterminada, la opción Integrated RAID Controller (Controladora RAID integrada) está establecida en Enabled (Habilitada) .
User Accessible USB Ports (Puertos USB accesibles para el usuario)	Permite habilitar o deshabilitar los puertos USB accesibles para el usuario. Al seleccionar Only Back Ports On (Sólo los puertos posteriores encendidos) se desactivan los puertos USB frontales y al seleccionar All Ports Off (Todos los puertos apagados) se desactivan los puertos USB frontales y posteriores. De manera



Elemento del menú	Descripción
Internal USB Port (Puerto USB interno)	<p>predeterminada, la opción User Accessible USB Ports (Puertos USB accesibles para el usuario) se establece en All Ports On (Todos los puertos encendidos).</p> <p>Permite activar y desactivar el puerto USB interno. De manera predeterminada, la opción Internal USB Port (Puerto USB interno) está establecida en On (Activada).</p>
Internal SD Card Port (Puerto de tarjeta SD interna)	<p>Habilita o deshabilita el puerto de la tarjeta SD interno del sistema. De manera predeterminada, la opción Internal SD Card Port (Puerto de tarjeta SD interno) se establece en On (Activado).</p> <p> NOTA: Esta opción solo aparece si IDSDM está instalado en la placa base.</p>
Internal SD Card Redundancy (Redundancia de la tarjeta SD interna)	<p>En el modo Mirror (Duplicado), los datos se escriben en ambas tarjetas SD. Si falla alguna de ellas, los datos se escriben en la tarjeta SD activa. Los datos de esta tarjeta se copian en la tarjeta SD de sustitución en el siguiente inicio. De manera predeterminada, la opción Internal SD Card Redundancy (Redundancia de tarjeta SD interna) se establece en Mirror (Duplicado).</p> <p> NOTA: Esta opción solo aparece si IDSDM está instalado en la placa base.</p>
Integrated Network Card 1 (Tarjeta 1 de red integrada)	<p>Permite habilitar y deshabilitar la tarjeta 1 de red integrada. De manera predeterminada, la opción Integrated Network Card 1 (Tarjeta 1 de red integrada) está establecida en Enabled (Habilitada).</p>
OS Watchdog Timer (Temporizador de vigilancia del sistema operativo)	<p>Permite habilitar y deshabilitar el temporizador de vigilancia de SO. Si este campo está habilitado, el sistema operativo inicializa el temporizador y el temporizador de vigilancia de SO ayuda a recuperar el sistema operativo. De manera predeterminada, la opción OS Watchdog Timer (Temporizador de vigilancia del sistema operativo) está establecida en Disabled (Deshabilitada).</p>
Embedded Video Controller (Controladora de vídeo incorporada)	<p>Permite habilitar y deshabilitar Embedded Video Controller (Controladora de vídeo incorporada). De manera predeterminada, la controladora de vídeo incorporada está Enabled (Habilitada).</p>
SR-IOV Global Enable (Activar SR-IOV Global)	<p>Permite habilitar y deshabilitar la configuración del BIOS de los dispositivos de virtualización de E/S de una raíz (SR-IOV). De manera predeterminada, la opción SR-IOV Global Enable (Habilitar SR-IOV Global) está establecida en Disabled (Deshabilitada).</p>
Slot Disablement (Deshabilitación de ranura)	<p>Permite habilitar o deshabilitar ranuras de PCIe en su sistema. La función Slot Disablement (Deshabilitación de ranura) controla la configuración de las tarjetas PCIe instaladas en la ranura especificada.</p> <p> PRECAUCIÓN: La deshabilitación de ranura solo se debe utilizar cuando la tarjeta periférica instalada impide iniciar en el sistema operativo o provoca retrasos en el inicio del sistema. Si la ranura está deshabilitada, también estarán deshabilitados el ROM de opción y la unidad UEFI.</p>

Pantalla Serial Communications (Comunicación serie)



Elemento del menú	Descripción
Serial Communication (Comunicación serie)	Permite seleccionar dispositivos de comunicación serie (dispositivo serie 1 y dispositivo serie 2) en la BIOS. También se puede habilitar la redirección de consola BIOS y especificar la dirección de puerto utilizada. De manera predeterminada, la opción Serial Communication (Comunicación serie) se establece en On without Console Redirection (Activada sin redirección de consola).
Serial Port Address (Dirección del puerto de serie)	<p>Permite establecer la dirección del puerto para los dispositivos de serie. De manera predeterminada, la opción Serial Port Address (Dirección del puerto de serie) está establecida en Serial Device 1=COM2, Serial Device 2=COM1 (Dispositivo serie 1=COM2, dispositivo serie 2=COM1).</p> <p> NOTA: Sólo Serial Device 2 (Dispositivo serie 2) se puede utilizar para Serial Over LAN (SOL) (Comunicación en serie en la LAN). Para utilizar la redirección de consola mediante SOL, configure la misma dirección de puerto para la redirección de consola y el dispositivo serie.</p>
Conector serie externo	<p>Permite asociar el conector serie externo con serial device 1 (dispositivo serie 1), serial device 2 (dispositivo serie 2) o el dispositivo de acceso remoto. De manera predeterminada, la opción External Serial Connector (Conector serie externo) se establece en Serial Device1 (Dispositivo serie 1).</p> <p> NOTA: Sólo Serial Device 2 (Dispositivo serie 2) se puede utilizar para Comunicación en serie en la LAN (SOL). Para utilizar la redirección de consola mediante SOL, configure la misma dirección de puerto para la redirección de consola y el dispositivo serie.</p>
Failsafe Baud Rate (Velocidad en baudios segura)	Muestra la velocidad en baudios segura para la redirección de consola. El BIOS intenta determinar la velocidad en baudios automáticamente. Esta velocidad en baudios segura sólo se utiliza si falla el intento y no se debe cambiar el valor. De manera predeterminada, la opción Failsafe Baud Rate (Velocidad en baudios segura) está establecida en 11520 .
Remote Terminal Type (Tipo de terminal remota)	Permite establecer el tipo de terminal de consola remota. De manera predeterminada, la opción Remote Terminal Type (Tipo de terminal remota) está establecida en VT 100/VT220 .
Redirection After Boot (Redirección después de inicio)	Permite habilitar y deshabilitar la redirección de consola del BIOS cuando se carga el sistema operativo. De manera predeterminada, la opción Redirection After Boot (Redirección después de inicio) está establecida en Enabled (Habilitada).

Pantalla System Profile Settings (Configuración del perfil del sistema)

Elemento del menú	Descripción
System Profile (Perfil del sistema)	Permite establecer el perfil del sistema. Si establece la opción System Profile (Perfil del sistema) en un modo distinto a Custom (Personalizado), el BIOS establece automáticamente el resto de las opciones. Sólo se pueden cambiar el resto de opciones si el modo está establecido es Custom (Personalizado). De manera predeterminada, la opción System Profile (Perfil del sistema) está establecida en Performance Per Watt Optimized

Elemento del menú	Descripción
	<p>(DAPC) (Rendimiento por vatio optimizado). DAPC son las siglas de Dell Active Power Controller (Controladora de alimentación activa de Dell).</p> <p> NOTA: Los siguientes parámetros sólo están disponibles cuando System Profile (Perfil del sistema) está establecido en Custom (Personalizado).</p>
<p>CPU Power Management (Administración de alimentación de CPU)</p>	<p>Permite establecer la administración de alimentación de la CPU. De manera predeterminada, la opción CPU Power Management (Administración de alimentación de CPU) está establecida en System DBPM (DAPC) (DBPM del sistema). DBPM son las siglas de Administración de alimentación basada en demanda.</p>
<p>Memory Frequency (Frecuencia de la memoria)</p>	<p>Permite establecer la frecuencia de la memoria. De manera predeterminada, la opción Memory Frequency (Frecuencia de la memoria) está establecida en Maximum Performance (Rendimiento máximo).</p>
<p>Turbo Boost</p>	<p>Permite habilitar y deshabilitar el funcionamiento en modo Turbo Boost del procesador. De manera predeterminada, la opción Turbo Boost está establecida en Enabled (Habilitada).</p>
<p>C1E</p>	<p>Permite habilitar y deshabilitar el funcionamiento en modo de rendimiento mínimo del procesador cuando permanece en estado inactivo. De manera predeterminada, la opción C1E está establecida en Enabled (Habilitada).</p>
<p>C States (Estados C)</p>	<p>Permite habilitar y deshabilitar el funcionamiento del procesador en todos los estados de alimentación disponibles. De manera predeterminada, la opción C States (Estados C) está establecida en Enabled (Habilitada).</p>
<p>Monitor/Mwait</p>	<p>Permite habilitar las instrucciones Monitor/Mwait en el procesador. La opción Monitor/Mwait está configurada de forma predeterminada como Enabled (Activada) para todos los perfiles del sistema, excepto Custom (Personalizado).</p> <p> NOTA: Esta opción se puede desactivar solo si la opción C States (Estados C) en el modo Custom (Personalizado) está desactivada.</p> <p> NOTA: Cuando C States (Estados C) está activada en el modo Custom (Personalizado), la capacidad o el rendimiento del sistema no se ven afectados por el cambio de la configuración de Monitor/Mwait.</p>
<p>Memory Patrol Scrub (Comprobación automática del estado de la memoria)</p>	<p>Permite establecer la frecuencia de la comprobación automática del estado de la memoria. De manera predeterminada, la opción Memory Patrol Scrub (Comprobación automática del estado de la memoria) está establecida en Standard (Estándar).</p>
<p>Memory Refresh Rate (Frecuencia de actualización de la memoria)</p>	<p>Permite establecer la frecuencia de actualización de la memoria. De manera predeterminada, la opción Memory Refresh Rate (Frecuencia de actualización de la memoria) está establecida en 1x.</p>
<p>Memory Operating Voltage (Voltaje de funcionamiento de la memoria)</p>	<p>Permite establecer la selección de voltaje del módulo DIMM. Si se establece en Auto (Automático) el sistema establecerá automáticamente el voltaje en la opción óptima en función de la capacidad del módulo DIMM y el número de módulos DIMM instalados. De manera predeterminada, la opción Memory Operating Voltage (Voltaje de funcionamiento de la memoria) está establecida en Auto (Automática).</p>

Pantalla de seguridad del sistema

Elemento del menú	Descripción
Intel AES-NI	La opción Intel AES-NI mejora la velocidad de las aplicaciones realizando un cifrado y un descifrado mediante Advanced Encryption Standard Instruction Set (Conjunto de instrucciones de estándar de cifrado avanzado) y está establecida en Enabled (Habilitada) de manera predeterminada.
System Password (Contraseña de sistema)	Permite establecer la contraseña del sistema. Esta opción está establecida en Enabled (Habilitada) de forma predeterminada y es de solo lectura si el puente de la contraseña no está instalado en el sistema.
Setup Password (Contraseña de configuración)	Permite establecer la contraseña de la configuración. Esta opción es de sólo lectura si el puente de contraseña no está instalado en el sistema.
Password Status (Estado de la contraseña)	Permite bloquear la contraseña del sistema. De manera predeterminada, la opción Password Status (Estado de la contraseña) está establecida en Unlocked (Desbloqueada).
TPM Security (Seguridad TPM)	Permite controlar el modo de información del TPM (Trusted Platform Module, Módulo de plataforma segura). De manera predeterminada, la opción TPM Security (Seguridad de TPM) está establecida en Off (Desactivada). Sólo puede modificar los campos TPM Status (Estado de TPM), TPM Activation (Activación de TPM) e Intel TXT si el campo TPM Status (Estado de TPM) está establecido en On with Pre-boot Measurements (Activado con mediciones previas al inicio) u On without Pre-boot Measurements (Activado sin mediciones previas al inicio).
TPM Activation (Activación de TPM)	Permite cambiar el estado operativo del TPM. De manera predeterminada, la opción TPM Activation (Activación de TPM) está establecida en No Change (Sin cambios).
TPM Status (Estado de TPM)	Muestra el estado del TPM.
TPM Clear (Borrar TPM)	 PRECAUCIÓN: Borrar el TPM resultará en la pérdida de todas sus claves, lo cual podría tener consecuencias en el inicio del sistema operativo. Permite borrar el contenido del TPM. De manera predeterminada, la opción TPM Clear (Borrar TPM) está establecida en No .
Intel TXT (TXT de Intel)	Permite habilitar y deshabilitar Intel Trusted Execution Technology (Tecnología de ejecución de confianza). Para activar Intel TXT , deben estar activados Virtualization Technology (Tecnología de virtualización) y TPM Security (Seguridad de TPM), este último con mediciones previas al inicio. De manera predeterminada, la opción Intel TXT está establecida en Off (Desactivada).
BIOS Update Control (Control de actualización del BIOS)	Permite actualizar el BIOS utilizando las utilidades de actualización basadas en shell DOS o UEFI. Para entornos que no requieran actualizaciones locales del BIOS, se recomienda establecer este campo en Disabled (Deshabilitado). De manera predeterminada, la opción BIOS Update Control (Control de actualización de la BIOS) está establecida en Unlocked (Desbloqueada).  NOTA: Las actualizaciones del BIOS que utilicen Dell Update Package no se ven afectadas por esta opción.

Elemento del menú	Descripción
Botón de encendido	Permite activar y desactivar el botón de encendido de la parte frontal del sistema. De manera predeterminada, la opción Power Button (Botón de encendido) está establecida en Enabled (Habilitada).
Botón NMI	Permite activar y desactivar el botón NMI de la parte frontal del sistema. De manera predeterminada, la opción NMI Button (Botón NMI) está establecida en Disabled (Deshabilitada).
AC Power Recovery (Recuperación de corriente alterna)	Permite establecer la reacción del sistema tras restaurarse la corriente alterna al sistema. De manera predeterminada, la opción AC Power Recovery (Recuperación de corriente alterna) está establecida en Last (Última).
AC Power Recovery Delay (Retraso de recuperación de alimentación de CA)	Permite establecer en qué medida el sistema admite el aumento gradual de alimentación una vez se ha restaurado la alimentación de CA en el sistema. De manera predeterminada, la opción AC Power Recovery Delay (Retraso de recuperación de alimentación de CA) está establecida en Immediate (Inmediato).
Retraso definido por el usuario (de 60 seg. a 240 seg.)	Permite establecer el User Defined Delay (Retraso definido por el usuario) cuando está seleccionado la opción User Defined (Definido por el usuario) para AC Power Recovery Delay (Retraso de recuperación de alimentación de CA).

Otros ajustes

Elemento del menú	Descripción
System Time (Hora de sistema)	Permite fijar la hora del sistema.
System Date (Fecha de sistema)	Permite fijar la fecha del sistema.
Asset Tag (Etiqueta de propiedad)	Muestra la etiqueta de propiedad y permite modificarla por motivos de seguridad y seguimiento.
Keyboard NumLock (Bloq Núm del teclado)	Permite establecer si el sistema se inicia con la opción de Bloq Núm del teclado habilitada o deshabilitada. De manera predeterminada, la opción Keyboard NumLock (Bloq Núm del teclado) está establecida en On (Activada).
	 NOTA: Este campo no es aplicable a los teclados de 84 teclas.
Report Keyboard Errors (Notificar errores de teclado)	Permite establecer si se notifican mensajes de error relacionados con el teclado durante el inicio del sistema. De manera predeterminada, el campo Report Keyboard Errors (Notificar errores del teclado) está establecido en Report (Notificar).
F1/F2 Prompt on Error (Indicador de F1/F2 en caso de error)	Permite habilitar y deshabilitar el indicador F1/F2 en caso de error. De manera predeterminada, el F1/F2 Prompt on Error (Indicador de F1/F2) está establecido en Enabled (Habilitado).
In-System Characterization (Caracterización en sistema)	Este campo activa y desactiva In-System Characterization (Caracterización en sistema). De manera predeterminada, In-System Characterization (Caracterización en sistema) está establecida en Enabled (Habilitada).

Características de contraseña del sistema y contraseña de configuración

Puede crear una contraseña del sistema y una contraseña de configuración para proteger el sistema. Para habilitar la creación de la contraseña del sistema y de configuración, el puente de contraseña debe estar habilitado. Para obtener más información sobre los valores del puente de contraseña, consulte Configuración de los puentes de la placa base.

System Password (Contraseña de sistema) Es la contraseña que debe introducir para iniciar sesión en el sistema.

Setup password (Contraseña de configuración) Es la contraseña que debe introducir para acceder a las configuraciones del BIOS y la UEFI y realizar cambios en ellas.

 **PRECAUCIÓN:** Las características de contraseña ofrecen un nivel básico de seguridad para los datos del sistema.

 **PRECAUCIÓN:** Cualquier persona puede acceder a los datos almacenados en su sistema si dicho sistema funciona sin supervisión.

 **NOTA:** El sistema se entrega con la característica de contraseña de configuración y de sistema desactivada.

Asignación de una contraseña del sistema y de configuración

 **NOTA:** El puente de contraseña habilita y deshabilita las características de contraseña del sistema y contraseña de configuración. Para obtener más información sobre la configuración del puente de contraseña, consulte Configuración de los puentes de la placa base.

Puede asignar una **System Password** (Contraseña del sistema) y una **Setup Password** (Contraseña de configuración), o cambiar una **System Password** (Contraseña del sistema) y una **Setup Password** (Contraseña de configuración) sólo cuando el valor del puente de contraseña esté activado y el **Password Status** (Estado de contraseña) sea **Unlocked** (Desbloqueado). Si Password Status (Estado de contraseña) es **Locked** (Bloqueado) no podrá cambiar ni la contraseña del sistema ni la de configuración.

Si el valor del puente de contraseña es desactivado, la contraseña del sistema y de configuración se elimina y necesitará proporcionar una contraseña para iniciar sesión en el sistema.

Para asignar una nueva contraseña del sistema o de configuración:

1. Para abrir Configuración del sistema, presione <F2> inmediatamente después del encendido o el reinicio.
2. En **System Setup Main Menu** (Menú principal de configuración del sistema), seleccione **System BIOS** (BIOS del sistema) y presione <Intro>. Aparece la pantalla **System BIOS** (BIOS del sistema).
3. En la pantalla **System BIOS** (BIOS del sistema), seleccione **System Security** (Seguridad del sistema) y presione <Intro>. Aparece la ventana **System Security** (Seguridad del sistema).
4. En la pantalla **System Security** (Seguridad del sistema) compruebe que el **Password Status** (Estado de la contraseña) es **Unlocked** (Desbloqueado).
5. Seleccione **System Password** (Contraseña del sistema) introduzca la contraseña y presione <Intro> o <Tab>. Utilice las siguientes pautas para asignar la contraseña del sistema:
 - Una contraseña puede tener hasta 32 caracteres.
 - La contraseña puede contener números del 0 al 9.
 - Sólo se permiten letras en minúsculas.

- Solo se permiten los siguientes caracteres especiales: espacio, ("), (+), (.), (-), (.), (/), (:), (|), (\), (|), (').

Aparecerá un mensaje para que introduzca de nuevo la contraseña del sistema.

6. Introduzca de nuevo la contraseña del sistema que especificó anteriormente y haga clic en **OK** (Aceptar).
7. Seleccione **Setup Password** (Contraseña de configuración), introduzca la contraseña del sistema y presione <Intro> o <Tab>. Aparecerá un mensaje para que introduzca de nuevo la contraseña de configuración.
8. Introduzca de nuevo la contraseña de configuración que especificó anteriormente y haga clic en **OK** (Aceptar).
9. Presione <Esc> para volver a la pantalla de la BIOS del sistema. Presiones <Esc> de nuevo y un mensaje le indicará que guarde los cambios.

 **NOTA:** La protección por contraseña no se aplicará hasta que reinicie el sistema.

Eliminación o modificación de una contraseña del sistema y de configuración

Asegúrese de que el puente de contraseña está activado y el **Password Status** (Estado de contraseña) **Unlocked** (Desbloqueado) antes de intentar eliminar o modificar la contraseña del sistema y de configuración. No es posible eliminar ni modificar una contraseña del sistema y de configuración si el **Password Status** (Estado de la contraseña) es **Locked** (Bloqueado).

Para eliminar o modificar la contraseña del sistema y de configuración:

1. Para abrir Configuración del sistema, presione <F2> inmediatamente después del encendido o el reinicio.
2. En **System Setup Main Menu** (Menú principal de configuración del sistema), seleccione **System BIOS** (BIOS del sistema) y presione <Intro>. Aparece la pantalla **System BIOS** (BIOS del sistema).
3. En la pantalla **System BIOS** (BIOS del sistema), seleccione **System Security** (Seguridad del sistema) y presione <Intro>. Aparece pantalla **System Security** (Seguridad del sistema).
4. En la pantalla **System Security** (Seguridad del sistema), compruebe que la opción **Password Status** (Estado de la contraseña) está en modo **Unlocked** (Desbloqueado).
5. Seleccione **System Password** (Contraseña del sistema), modifique o elimine la contraseña del sistema y presione <Intro> o <Tab>.
6. Seleccione **Setup Password** (Contraseña de configuración), modifique o elimine la contraseña de configuración y presione <Intro> o <Tab>.

 **NOTA:** Si modifica la contraseña del sistema o de configuración un mensaje le solicitará que introduzca una contraseña nueva. Si elimina la contraseña del sistema o de configuración, un mensaje le solicitará que confirme la eliminación.

7. Presione <Esc> para volver a la pantalla de la BIOS del sistema. Presione <Esc> de nuevo y un mensaje le indicará que guarde los cambios.

 **NOTA:** Puede desactivar la seguridad de contraseña mientras inicia sesión en el sistema. Para desactivar la seguridad de contraseña, encienda o reinicie el sistema, escriba la contraseña y presione <Ctrl><Intro>.

Uso de la contraseña del sistema para proteger el sistema

 **NOTA:** Si ha asignado una contraseña de configuración, el sistema la acepta como contraseña del sistema alternativa.

1. Encienda o reinicie el sistema.
2. Escriba la contraseña y presione <Intro>.

Si la opción **Password Status** (Estado de la contraseña) tiene el valor **Locked** (Bloqueado), introduzca la contraseña y presione <Intro> cuando se le solicite al reiniciar.

Si se introduce una contraseña de sistema incorrecta, el sistema muestra un mensaje y le solicita que vuelva a introducirla. Dispone de tres intentos para introducir la contraseña correcta. Tras el último intento fallido, el sistema muestra un mensaje de error indicando que se ha detenido y que debe ser apagado.

Incluso después de haber apagado y reiniciado el sistema, seguirá mostrándose el mensaje de error hasta que se introduzca la contraseña correcta.

 **NOTA:** Puede utilizar la opción **Password Status** (Estado de la contraseña) junto con las opciones **System Password** (Contraseña del sistema) y **Setup Password** (Contraseña de configuración) para proteger el sistema frente a cambios no autorizados.

Funcionamiento con una contraseña de configuración activada

Si la opción **Setup Password** (Contraseña de configuración) se establece en **Enabled** (Habilitada), debe introducir la contraseña de configuración correcta para poder modificar la mayoría de opciones de Configuración del sistema.

Dispone de tres intentos para introducir la contraseña correcta. Si no es así, el sistema mostrará este mensaje

```
Incorrect Password! Number of unsuccessful password attempts: <x> System
Halted! Must power down (Contraseña incorrecta. Número de intentos incorrectos:
<x>. El sistema se ha detenido. Debe apagar el sistema).
```

Este error aparecerá aunque apague y reinicie el sistema y lo hará hasta que se introduzca la contraseña correcta. Las siguientes opciones son excepciones:

- Si la **System Password** (Contraseña del sistema) está **Enabled** (Habilitada) y no está bloqueada con la opción **Password Status** (Estado de la contraseña), puede asignar una contraseña del sistema.
- No puede desactivar ni modificar una contraseña en uso del sistema.

 **NOTA:** Puede utilizar la opción **Password Status** (Estado de la contraseña) junto con la opción **Setup Password** (Contraseña de configuración) para proteger la contraseña del sistema frente a cambios no autorizados.

Acceso a UEFI Boot Manager

 **NOTA:** Los sistemas operativos deben ser compatibles con UEFI de 64 bits (por ejemplo, Microsoft Windows Server 2008 versión x64) para poder instalarlos desde el modo inicio UEFI. Los sistemas operativos de 32 bits y DOS sólo se pueden instalar desde el modo de inicio BIOS.

UEFI Boot Manager permite:

- Añadir, eliminar y organizar opciones de inicio
- Acceder a las opciones de inicio de Configuración del sistema y de nivel de BIOS sin reiniciar.

Para acceder a UEFI Boot Manager:

1. Encienda o reinicie el sistema.
2. Presione <F11> cuando vea el siguiente mensaje:
<F11> = UEFI Boot Manager

Si el sistema operativo empieza a cargarse antes de presionar <F11>, espere a que el sistema termine de iniciarse y, a continuación, reinicie el sistema e inténtelo de nuevo.

Uso de las teclas de navegación de UEFI Boot Manager

Clave	Descripción
Flecha hacia arriba	Se desplaza al campo anterior.
Flecha hacia abajo	Se desplaza al campo siguiente.
<Intro>	Permite introducir un valor en el campo seleccionado, si procede, o seguir el vínculo del campo.
Barra espaciadora	Amplía o contrae una lista desplegable, si procede.
<Tab>	Se desplaza a la siguiente área de enfoque.
	 NOTA: Solo para el explorador de gráficos estándar.
<Esc>	Se desplaza a la página anterior hasta que visualice la pantalla principal. Si presiona <Esc> en la pantalla principal, saldrá de Boot Manager (Administrador de inicio) y seguirá con el inicio del sistema.
<F1>	Muestra el archivo de ayuda de Configuración del sistema.

 **NOTA:** Para la mayoría de las opciones, se registran los cambios efectuados, pero no se aplican hasta que se reinicia el sistema.

Pantalla Boot Manager (Administrador de inicio)

Elemento del menú	Descripción
Continue Normal Boot (Continuar inicio normal)	El sistema intenta iniciar los dispositivos empezando por el primer elemento en el orden de inicio. Si el intento de inicio falla, el sistema lo intenta con el siguiente elemento y así sucesivamente hasta iniciar uno o acabar con las opciones existentes.
Menú BIOS Boot (Inicio de BIOS)	Muestra las opciones de inicio BIOS disponibles (marcadas con asteriscos). Seleccione una opción de inicio y presione <Intro>.
Menú UEFI Boot (Inicio de UEFI)	Muestra la lista de opciones de inicio UEFI (marcadas con asteriscos). Seleccione una opción de inicio y presione <Intro>. El menú de inicio UEFI incluye las siguientes opciones: Add Boot Option (Añadir opción de inicio), Delete Boot Option (Eliminar opción de inicio) y Boot From File (Iniciar desde archivo)
Menú Driver Health (Estado de los controladores)	Muestra una lista de los controladores instalados en el sistema y sus respectivos estados.
Launch System Setup (Iniciar Configuración del sistema)	Permite acceder a Configuración del sistema.
System Utilities (Utilidades del sistema)	Permite acceder al Explorador de archivos de actualización de la BIOS, ejecutar el programa Dell Diagnostics y reiniciar el sistema.

Menú UEFI Boot (Inicio de UEFI)

Elemento del menú	Descripción
Select UEFI Boot Option (Seleccionar opción de inicio UEFI)	Muestra la lista de opciones de inicio UEFI disponibles (marcadas con asteriscos), seleccione una opción de inicio y presione <Intro>.
Add Boot Option (Agregar opción de inicio)	Agrega una opción de inicio.
Delete Boot Option (Eliminar opción de inicio)	Elimina una opción de inicio.
Boot From File (Iniciar desde archivo)	Establece una opción de inicio para una sola vez no incluida en la lista de opciones de inicio.

Administración del sistema incorporado

Dell Lifecycle Controller incluye opciones avanzadas de administración de sistemas incorporados durante el ciclo de vida del servidor. Lifecycle Controller se puede iniciar durante la secuencia de inicio y su funcionamiento puede ser independiente respecto al sistema operativo.

 **NOTA:** Puede que determinadas configuraciones de plataforma no admitan el conjunto completo de funciones que ofrece Lifecycle Controller.

Para obtener más información sobre cómo configurar Lifecycle Controller, cómo configurar el hardware y el firmware, y cómo implantar el sistema operativo, consulte la documentación de Lifecycle Controller en support.dell.com/manuals.

Utilidad Configuración del iDRAC

La utilidad Configuración del iDRAC es una interfaz que se puede utilizar para configurar los parámetros del iDRAC utilizando UEFI. Puede habilitar o deshabilitar varios parámetros del iDRAC mediante esta utilidad.

 **NOTA:** Para acceder a algunas funciones de la utilidad Configuración de iDRAC necesita la actualización de la licencia de iDRAC7 Enterprise.

Para obtener más información sobre el uso de iDRAC, consulte *iDRAC7 User's Guide* (Guía de usuario de iDRAC7) en **Software** → **Systems Management** → **Dell Remote Access Controllers**, en support.dell.com/manuals.

Acceso a la utilidad iDRAC Settings (Configuración de iDRAC)

1. Encienda o reinicie el sistema objeto de administración.
2. Presione <F2> durante POST (autoprueba de encendido).
3. En la página **System Setup Main Menu** (Menú principal de Configuración del sistema) haga clic en **iDRAC Settings** (Configuración de iDRAC).
Aparece la pantalla iDRAC Settings (Configuración de iDRAC).

Instalación de los componentes del sistema

Herramientas recomendadas

Para llevar a cabo los procedimientos descritos en esta sección, necesitará los elementos siguientes:

- Llave para la cerradura del sistema
- Destornilladores Phillips del n.º 1 y del n.º 2
- Destornilladores Torx T10 y T15
- Muñequera de conexión a tierra conectada

Las siguientes herramientas son necesarias para el ensamblaje de los cables para una unidad de suministro de energía (PSU), cuando esté disponible:

- Alicates pelacables que puedan quitar el aislamiento de un cable de cobre 10 AWG, aislado, trenzado y sólido
- Herramienta de engaste manual AMP 90871-1 o equivalente

 **NOTA:** Utilice el número de pieza de cable alfa 3080 o equivalente (trenzado 65/30).

Bisel anterior (opcional)

Extracción del embellecedor frontal

1. Desbloquee la cerradura situada en el extremo izquierdo del bisel.
2. Levante el pestillo de liberación situado junto a la cerradura.
3. Gire el extremo izquierdo del bisel para extraerlo del panel frontal.
4. Desenganche el extremo derecho del bisel y tire de él para extraerlo del sistema.







Ilustración 8. Extracción e instalación del bisel frontal

1. seguro de liberación
2. cerradura
3. bisel frontal
4. gancho de bloqueo

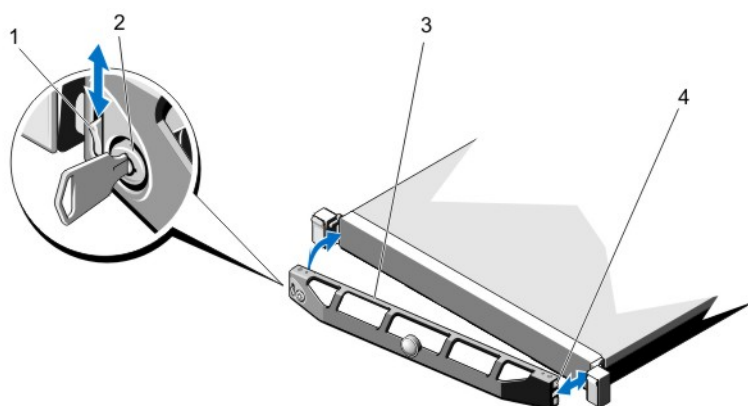
Instalación del bisel frontal

1. Enganche el extremo derecho del bisel en el chasis.
2. Encaje el extremo libre del bisel en el sistema.
3. Fije el bisel con la cerradura.

Apertura y cierre del sistema

-  **AVISO:** Siempre que necesite levantar el sistema, pida la ayuda de otros. Con el fin de evitar lesiones, no intente mover el sistema usted solo.
-  **AVISO:** Si abre o extrae la cubierta del sistema cuando está encendido, puede exponerse a descargas eléctricas.
-  **PRECAUCIÓN:** Muchas de las reparaciones deben ser realizadas únicamente por un técnico de servicio autorizado. El usuario debe llevar a cabo únicamente las tareas de solución de problemas y las reparaciones sencillas autorizadas en la documentación del producto o indicadas por el personal de servicio y asistencia en línea o telefónica. La garantía no cubre los daños ocasionados por reparaciones que Dell no haya autorizado. Lea y siga las instrucciones de seguridad que vienen incluidas con el producto.
-  **PRECAUCIÓN:** No utilice el sistema sin la cubierta durante más de cinco minutos.

Apertura del sistema

-  **NOTA:** Se recomienda utilizar siempre una alfombrilla y una muñequera antiestáticas al manipular los componentes del interior del sistema.
1. Apague el sistema y los periféricos conectados y desconecte el sistema de la toma eléctrica.
 2. Gire el cierre del seguro de liberación en sentido contrario a las agujas del reloj hasta la posición de desbloqueo.
 3. Levante el seguro de la parte superior del sistema y deslice la cubierta hacia atrás.
 4. Sujete la cubierta por ambos lados y levántela con cuidado para extraerla del sistema.



Ilustración 9. Apertura y cierre del sistema

- 1. cubierta del sistema
- 2. seguro
- 3. Bloqueo de liberación del seguro

Cierre del sistema

1. Levante el pestillo de la cubierta.
2. Coloque la cubierta en el chasis y desplácela ligeramente hacia atrás para que se desenganche de las ranuras del chasis y quede enrasada con el chasis.
3. Presione el pestillo hacia abajo para mover la cubierta a la posición de cierre.
4. Gire el cierre de liberación del pestillo en el sentido de las manecillas del reloj para fijar la cubierta.
5. Vuelva a conectar el sistema a la toma eléctrica y enciéndalo junto con los periféricos que tenga conectados.

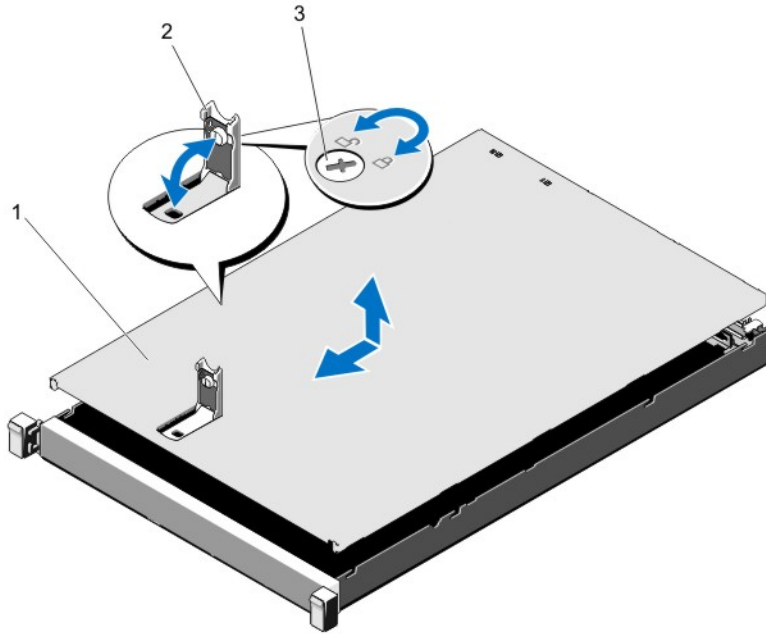
Interior del sistema

⚠ PRECAUCIÓN: Muchas de las reparaciones deben ser realizadas únicamente por un técnico de servicio autorizado. El usuario debe llevar a cabo únicamente las tareas de solución de problemas y las reparaciones sencillas autorizadas en la documentación del producto o indicadas por el personal de servicio y asistencia en línea o telefónica. La garantía no cubre los daños ocasionados por reparaciones que Dell no haya autorizado. Lea y siga las instrucciones de seguridad que vienen incluidas con el producto.

🔧 NOTA: Los componentes que son de intercambio directo están marcados en color naranja y los puntos de contacto de los componentes (donde el usuario puede tocarlos) están marcados en color azul.



Ilustración 10. Interior del sistema

- | | |
|--|--|
| <ol style="list-style-type: none"> 1. ensamblaje del panel de control 2. gancho de fijación del cable 3. ventiladores de enfriamiento (7) 4. soporte de fijación del cable 5. cubierta de refrigeración 6. fuentes de alimentación (2) 7. el interruptor de intrusión del chasis 8. tarjeta vertical 3 9. tarjeta secundaria de red 10. tarjeta vertical 2 | <ol style="list-style-type: none"> 11. tarjeta controladora de almacenamiento integrada 12. funda de enfriamiento de la tarjeta secundaria de red 13. DIMMs (24) 14. disipador de calor del procesador 2 15. plano posterior de la unidad de disco duro 16. panel de control 17. unidades de disco duro (4) 18. la unidad óptica |
|--|--|

Funda de enfriamiento

Extracción de la funda de enfriamiento

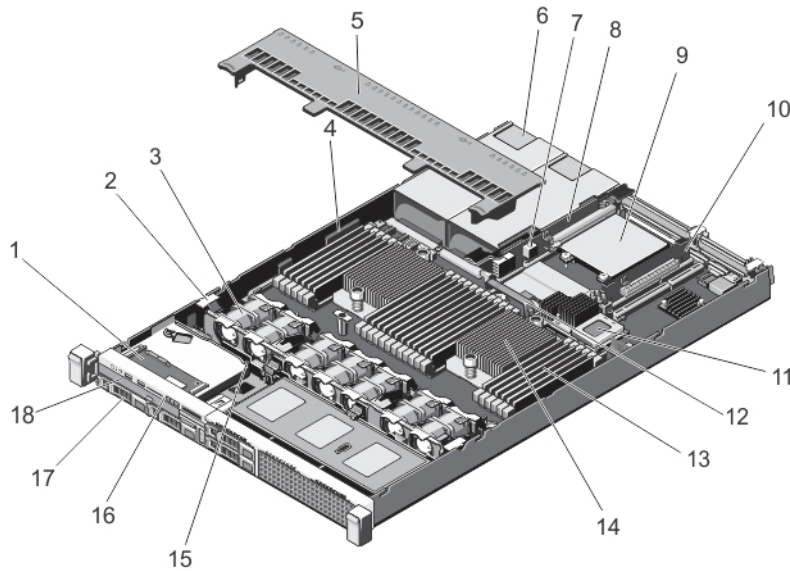
⚠ PRECAUCIÓN: Muchas de las reparaciones deben ser realizadas únicamente por un técnico de servicio autorizado. El usuario debe llevar a cabo únicamente las tareas de solución de problemas y las reparaciones sencillas autorizadas en la documentación del producto o indicadas por el personal de servicio y asistencia en línea o telefónica. La garantía no cubre los daños ocasionados por reparaciones que Dell no haya autorizado. Lea y siga las instrucciones de seguridad que vienen incluidas con el producto.

⚠ PRECAUCIÓN: Nunca utilice el sistema cuando no esté presente la funda de enfriamiento. El sistema puede sobrecalentarse rápidamente, resultando en el apagado del sistema y la pérdida de datos.

1. Apague el sistema, incluidos los periféricos conectados, y desconecte el sistema de la toma eléctrica y de los periféricos.
2. Abra el sistema.

3. Sujete los puntos de contacto y levante la funda con cuidado para retirarla del sistema.



Ilustración 11. Extracción e instalación de la funda de enfriamiento

1. funda de enfriamiento

Instalación de la funda de enfriamiento

PRECAUCIÓN: Muchas de las reparaciones deben ser realizadas únicamente por un técnico de servicio autorizado. El usuario debe llevar a cabo únicamente las tareas de solución de problemas y las reparaciones sencillas autorizadas en la documentación del producto o indicadas por el personal de servicio y asistencia en línea o telefónica. La garantía no cubre los daños ocasionados por reparaciones que Dell no haya autorizado. Lea y siga las instrucciones de seguridad que vienen incluidas con el producto.

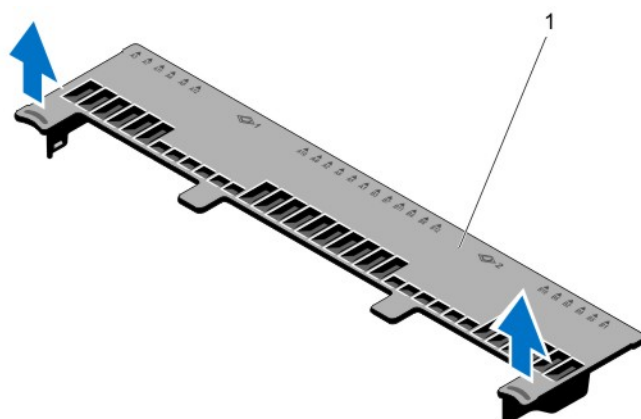
NOTA: Para colocar correctamente la funda de enfriamiento en el chasis, asegúrese de que los cables que se encuentran dentro del sistema estén situados a lo largo de la pared del chasis y fijados con el soporte de fijación del cable.

1. Alinee las pestañas de la funda de enfriamiento con las ranuras de fijación del chasis.
2. Baje la funda de enfriamiento hacia el chasis hasta que quede asentado firmemente.
3. Si procede, sustituya la tarjeta PCIe de longitud completa.
4. Cierre el sistema.
5. Vuelva a conectar el sistema a la toma eléctrica y enciéndalo junto con los periféricos que tenga conectados.

Memoria del sistema

Su sistema admite módulos DIMMs ECC no almacenados en búfer DDR3 (UDIMM ECC), DIMM registrados (RDIMM) y DIMM de carga reducida (LRDIMM). Admite especificaciones de voltaje DDR3 y DDR3L.

NOTA: MT/s indica la velocidad de DIMM en Megatransferencias por segundo.

La frecuencia de funcionamiento del bus de la memoria puede ser 1600 MT/s, 1333 MT/s, 1066 MT/s o 800 MT/s en función de:

- Tipo de módulo DIMM (UDIMM, RDIMM o LRDIMM)
- la configuración del módulo DIMM (número de bancos)
- la frecuencia máxima de los módulos DIMMs
- el número de módulos DIMMs distribuidos por canal

- el voltaje de funcionamiento del módulo DIMM
- el perfil de sistema seleccionado (por ejemplo, Rendimiento optimizado, Personalizado o Configuración densa optimizada)
- la frecuencia de DIMM máxima que admiten los procesadores

El sistema contiene 24 zócalos de memoria divididos en dos grupos de 12, uno para cada procesador. Cada grupo se organiza en cuatro canales. En cada canal, las palancas de liberación del primer zócalo están marcadas en blanco, las del segundo zócalo en negro y las del tercero en verde.

NOTA: Los módulos DIMM de los zócalos A1 a A12 están asignados al procesador 1 y los módulos DIMMs en los zócalos B1 a B12 están asignados al procesador 2.



Ilustración 12. Localización de los zócalos de memoria

Los canales de memoria se organizan de la manera siguiente:

Procesador 1	canal 0: ranuras A1, A5 y A9
	canal 1: ranuras A2, A6 y A10
	canal 2: ranuras A3, A7 y A11
	canal 3: ranuras A4, A8 y A12
Procesador 2	canal 0: ranuras B1, B5 y B9
	canal 1: ranuras B2, B6 y B10
	canal 2: ranuras B3, B7 y B11
	canal 3: ranuras B4, B8 y B12

La tabla siguiente muestra las frecuencias de funcionamiento y las distribuciones de memoria para las configuraciones admitidas:

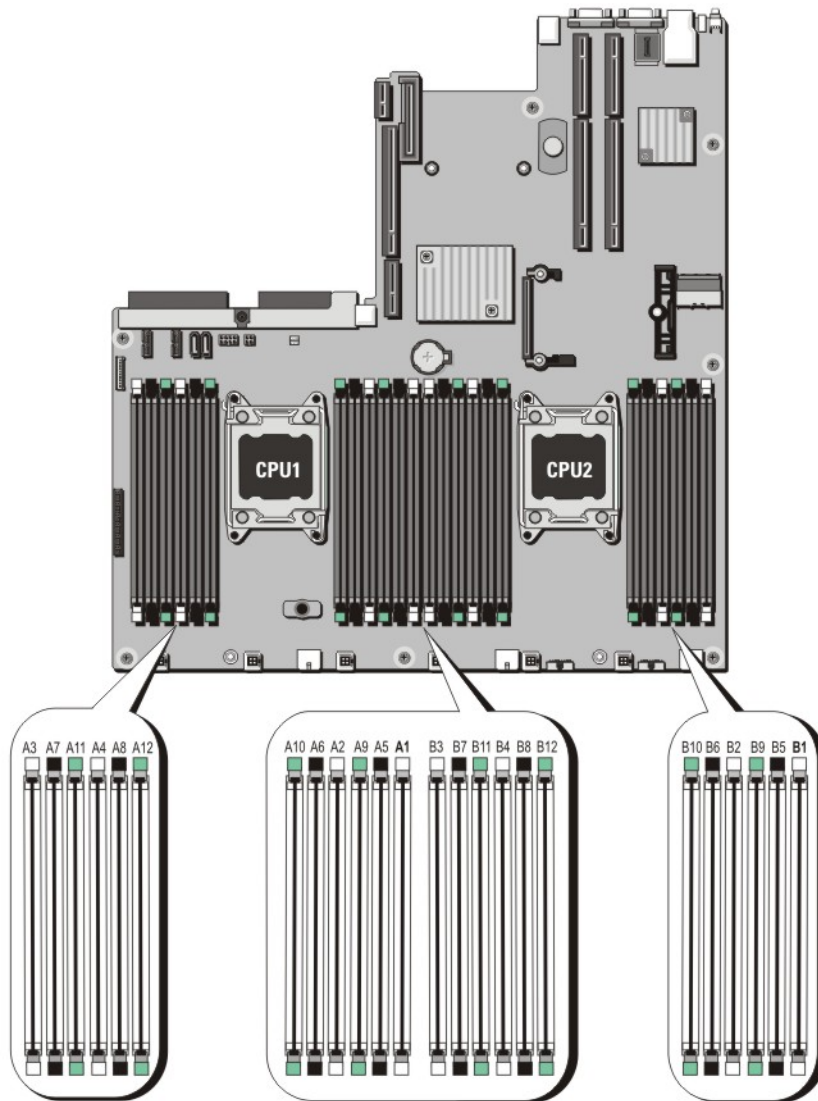
Tipo de módulo DIMM	DIMM distribuido/canal	Frecuencia de funcionamiento (en MT/s)		Banco/canal DIMM máximo
		1,5 V	1,35 V	
UDIMM ECC	1	1333, 1066 y 800	1066 y 800	Banco dual
	2	1333, 1066 y 800	1066 y 800	Banco dual
RDIMM	1	1333, 1066 y 800	1333, 1066 y 800	Banco dual
		1066 y 800	800	Banco cuádruple
	2	1333, 1066 y 800	1333, 1066 y 800	Banco dual
		800	800	Banco cuádruple
	3	1066 y 800	No aplicable	Banco dual
LRDIMM	1	1333 y 1066	1333 y 1066	Banco cuádruple
	2	1333 y 1066	1333 y 1066	Banco cuádruple
	3	1066	1066	Banco cuádruple

Pautas generales para la instalación de módulos de memoria

El sistema es compatible con Flexible Memory Configuration (Configuración flexible de la memoria), permitiendo al sistema que se configure y ejecute en cualquier configuración de arquitectura de conjunto de chips válida. A continuación se describen las pautas generales para un óptimo rendimiento:

- No se deben combinar módulos UDIMM, RDIMM y LRDIMM.
- Pueden combinarse módulos DIMM x4 y x8 basados en DRAM. Para obtener información adicional, consulte "Pautas específicas de los modos".
- Se pueden insertar un máximo de 2 UDIMM en un canal.
- Hasta dos módulos RDIMM cuádruples y hasta tres RDIMM dobles o individuales se pueden insertar en cada canal. Cuando se inserta un RDIMM cuádruple en la primera ranura con palancas de liberación blancas, la tercera ranura de DIMM en el canal con palancas de liberación verdes no se puede llenar.
- Hasta tres LRDIMM se pueden insertar independientemente de la numeración de rango.
- Inserte los DIMM en los zócalos solo si se instala un procesador. En sistemas de un procesador, están disponibles los zócalos A1 a A12. En sistemas de doble procesador, están disponibles los zócalos de A1 a A12 y de B1 a B12.

- Inserte primero todos los zócalos con pestañas de liberación blancas y, a continuación, las negras y las verdes.
- No inserte el tercer zócalo DIMM en un canal con pestañas de liberación verdes si existe un RDIMM cuádruple en el primer zócalo con pestaña de liberación blanca.
- Inserte los zócalos según la numeración de rango más alta, en el siguiente orden: primero en los zócalos con palancas de liberación blancas y, a continuación, las negras y verdes. Por ejemplo, si se desea combinar DIMM cuádruples y dobles, inserte los DIMM cuádruples en los zócalos con pestañas de liberación blancas y los DIMM dobles en los zócalos con pestañas de liberación negras.
- En una configuración con doble procesador, la configuración de la memoria para cada procesador debe ser idéntica. Por ejemplo, si utiliza el zócalo A1 para el procesador 1, utilice también el zócalo B1 para el procesador 2 y así sucesivamente.
- Se pueden combinar módulos de memoria de distinto tamaño si se siguen otras reglas de utilización de la memoria (por ejemplo, se pueden combinar módulos de memoria de 2 GB y 4 GB).
- Inserte 4 DIMM por procesador (1 DIMM por canal) cada vez para maximizar el rendimiento.
- Si se instalan módulos de memoria de velocidades diferentes, funcionaran a la velocidad del módulo más lento o menos, dependiendo de la configuración DIMM del sistema.

Pautas específicas de los modos

Cada procesador tiene asignados cuatro canales de memoria. Las configuraciones posibles dependen del modo de memoria seleccionado.

 **NOTA:** Se pueden mezclar módulos DIMM de DRAM x4 y x8 para admitir características RAS. Sin embargo, se deben seguir todas las pautas específicas para RAS. Los módulos DIMM de DRAM x4 conservan SDDC (Single Device Data Correction, corrección de datos de dispositivo único) en el modo optimizado (canal independiente) de memoria. Los módulos DIMM de DRAM x8 requieren de ECC avanzada para lograr SDDC.

Las siguientes secciones incluyen pautas adicionales sobre la ocupación de las ranuras en cada modo.

Modo Advanced ECC (Lockstep) (ECC avanzada)

El modo de ECC avanzada amplía SDDC de módulos DIMMs de DRAM x4 a DRAM x4 y x8. Esta ampliación supone protección ante fallos de chip de DRAM sencillos durante el funcionamiento.

Pautas para la instalación de memoria:

- Todos los módulos de memoria deben ser idénticos en lo que se refiere a tamaño, velocidad y tecnología.
- Los módulos DIMM instalados en zócalos de memoria con pestañas de liberación blancas deben ser idénticos. La misma regla es aplicable que aquellos módulos instalados en los zócalos con pestañas negras y verdes. Se garantiza así que se instalan módulos DIMMs idénticos en pares coincidentes: por ejemplo, A1 con A2, A3 con A4, A5 con A6 y así sucesivamente.

 **NOTA:** No se admite ECC avanzada con duplicación.

Modo Memory Optimized (Independent Channel) (Memoria optimizada, canal independiente)

Este modo admite SDDC sólo para módulos de memoria que utilicen amplitudes de dispositivo x4 y no impongan requisitos específicos en cuanto a la ocupación de ranuras.

Sustitución de memoria

 **NOTA:** Para utilizar la sustitución de memoria, esta función debe estar activada en Configuración del sistema.

En este modo, se reserva para sustitución un banco por canal. Si se detectan errores persistentes y corregibles en un banco, sus datos se copian en el banco de sustitución y se deshabilita el banco en el que se producen los errores.

Si está activada la sustitución de memoria, la memoria del sistema disponible para el sistema operativo se reduce a un banco por canal. Por ejemplo, en una configuración de dos procesadores con 16 módulos DIMMs duales de 4 GB, la memoria del sistema disponible es: 3/4 (bancos/canal) x 16 (DIMM) x 4 GB = 48 GB, en lugar de 16 (DIMM) x 4 GB = 64 GB.

 **NOTA:** La sustitución de memoria no ofrece protección frente a errores de varios bits incorregibles.

 **NOTA:** Los modos Advanced ECC/Locstep (ECC avanzada) y Optimizer (Optimización) admiten la característica de sustitución de memoria.

Duplicación de memoria

Duplicación de memoria ofrece el modo de fiabilidad DIMM más seguro en comparación con el resto de modos, ofreciendo protección mejorada ante fallos de varios bits incorregibles. En una configuración duplicada, el total de memoria del sistema disponible es la mitad de la memoria física instalada. La mitad de memoria instalada se utiliza para duplicar los módulos DIMMs activos. Si se produce un error incorregible, el sistema conmutará a la copia duplicada. Se asegura así SDDC (corrección de datos de dispositivo único) y protección de varios bits.

Pautas para la instalación de memoria:

- Todos los módulos de memoria deben ser idénticos en lo que se refiere a tamaño, velocidad y tecnología.
- Los módulos DIMMs instalados en zócalos de memoria con pestañas de liberación blancas deben ser idénticos. La misma regla se aplica a aquellos módulos instalados en los zócalos con pestañas negras y verdes. Se garantiza así que se instalan módulos DIMMs idénticos en pares coincidentes: por ejemplo, A1 con A2, A3 con A4, A5 con A6 y así sucesivamente.

Configuraciones de memoria de muestra

Las siguientes tablas muestran configuraciones de memorias de muestra para configuraciones de uno o dos procesadores que siguen las pautas de memoria apropiadas que se especifican en esta sección.

 **NOTA:** Los módulos RDIMMs cuádruples de 16 GB no se admiten.

 **NOTA:** 1R, 2R y 4R en las siguientes tablas indican módulos DIMMs individuales, dobles y cuádruples respectivamente.

Tabla 1. Configuraciones de memoria: un procesador

Capacidad del sistema (en GB)	Tamaño del módulo DIMM (en GB)	Número de módulos DIMM	Frecuencia, organización y banco de DIMM	Ocupación de ranura de módulo DIMM
2	2	1	1R, x8, 1333 MT/s, 1R, x8, 1600 MT/s	A1
4	2	2	1R, x8, 1333 MT/s, 1R, x8, 1600 MT/s	A1, A3
8	2	4	1R, x8, 1333 MT/s, 1R, x8, 1600 MT/s	A1, A2, A3, A4
12	2	6	1R, x8, 1333 MT/s, 1R, x8, 1600 MT/s	A1, A2, A3, A4, A5, A6
16	2	8	1R, x8, 1333 MT/s	A1, A2, A3, A4, A5, A6, A7, A8
	4	4	2R, x8, 1333 MT/s, 2R, x8, 1600 MT/s	A1, A2, A3, A4
24	2	12	1R, x8, 1333 MT/s	A1, A2, A3, A4, A5, A6, A7, A8, A9, A10, A11, A12
	4	6	2R, x8, 1333 MT/s, 2R, x8, 1600 MT/s	A1, A2, A3, A4, A5, A6



Capacidad del sistema (en GB)	Tamaño del módulo DIMM (en GB)	Número de módulos DIMM	Frecuencia, organización y banco de DIMM	Ocupación de ranura de módulo DIMM
48	4	12	2R, x8, 1333 MT/s	A1, A2, A3, A4, A5, A6, A7, A8, A9, A10, A11, A12
	8	6	2R, x4, 1333 MT/s, 2R, x4, 1600 MT/s	A1, A2, A3, A4, A5, A6
96	8	12	2R, x4, 1333 MT/s	A1, A2, A3, A4, A5, A6, A7, A8, A9, A10, A11, A12
	16	6	2R, x4, 1333 MT/s, 2R, x4, 1600 MT/s	A1, A2, A3, A4, A5, A6
128	16	8	2R, x4, 1333 MT/s, 2R, x4, 1600 MT/s,	A1, A2, A3, A4, A5, A6, A7, A8
144	16 y 8	10	2R, x4, 1333 MT/s	A1, A2, A3, A4, A5, A6, A7, A8, A9, A11
 NOTA: Los módulos DIMMs de 16 GB deben instalarse en las ranuras A1, A2, A3, A4, A5, A6, A7 y A8, y los de 8 GB en las ranuras A9 y A11.				
384	32	12	LRDIMM, x4, 1333 MT/s	A1, A2, A3, A4, A5, A6, A7, A8, A9, A10, A11, A12

Tabla 2. Configuraciones de memoria: dos procesadores

Capacidad del sistema (en GB)	Tamaño del módulo DIMM (en GB)	Número de módulos DIMMs	Frecuencia, organización y banco de DIMM	Ocupación de ranura de módulo DIMM
16	2	8	1R, x8, 1333 MT/s,	A1, A2, A3, A4
			1R, x8, 1600 MT/s	B1, B2, B3, B4
32	2	16	1R, x8, 1333 MT/s	A1, A2, A3, A4, A5, A6, A7, A8 B1, B2, B3, B4, B5, B6, B7, B8
32	4	8	2R, x8, 1333 MT/s,	A1, A2, A3, A4
			2R, x8, 1600 MT/s	B1, B2, B3, B4
64	4	16	2R, x8, 1333 MT/s	A1, A2, A3, A4, A5, A6, A7, A8 B1, B2, B3, B4, B5, B6, B7, B8
			8	8
96	4	24	2R, x8, 1333 MT/s	A1, A2, A3, A4, A5, A6, A7, A8, A9, A10, A11, A12 B1, B2, B3, B4, B5, B6, B7, B8, B9, B10, B11, B12
			8	12
128	8	16	2R, x4, 1333 MT/s	A1, A2, A3, A4, A5, A6, A7, A8 B1, B2, B3, B4, B5, B6, B7, B8

Capacidad del sistema (en GB)	Tamaño del módulo DIMM (en GB)	Número de módulos DIMMs	Frecuencia, organización y banco de DIMM	Ocupación de ranura de módulo DIMM
	16	8	2R, x4, 1333 MT/s, 2R, x4, 1600 MT/s	A1, A2, A3, A4, B1, B2, B3, B4
160	8	20	2R, x4, 1333 MT/s	A1, A2, A3, A4, A5, A6, A7, A8, A9, A11 B1, B2, B3, B4, B5, B6, B7, B8, B9, B11
	16 y 8	12	2R, x4, 1333 MT/s, 2R, x4, 1600 MT/s	A1, A2, A3, A4, A5, A6, B1, B2, B3, B4, B5, B6
				 NOTA: Los módulos DIMMs de 16 GB deben instalarse en las ranuras A1, A2, A3, A4, B1, B2, B3 y B4, y los de 8 GB en las ranuras A5, A6, B5 y B6.
192	8	24	2R, x4, 1333 MT/s	A1, A2, A3, A4, A5, A6, A7, A8, A9, A10, A11, A12 B1, B2, B3, B4, B5, B6, B7, B8, B9, B10, B11, B12
	16	12	2R, x4, 1333 MT/s, 2R, x4, 1600 MT/s	A1, A2, A3, A4, A5, A6 B1, B2, B3, B4, B5, B6
256	16	16	2R, x4, 1333 MT/s, 2R, x4, 1600 MT/s,	A1, A2, A3, A4, A5, A6, A7, A8 B1, B2, B3, B4, B5, B6, B7, B8
384	16	24	2R, x4, 1333 MT/s	A1, A2, A3, A4, A5, A6, A7, A8, A9, A10, A11, A12 B1, B2, B3, B4, B5, B6, B7, B8, B9, B10, B11, B12
	32	12	4R, x4, 1333 MT/s	A1, A2, A3, A4, A5, A6 B1, B2, B3, B4, B5, B6
512	32	16	4R, x4, 1066 MT/s 4R, x4, 1333 MT/s	A1, A2, A3, A4, A5, A6, A7, A8 B1, B2, B3, B4, B5, B6, B7, B8
768	32	24	LRDIMM, x4, 1333 MT/s	A1, A2, A3, A4, A5, A6, A7, A8, A9, A10, A11, A12 B1, B2, B3, B4, B5, B6, B7, B8, B9, B10, B11, B12

Extracción de los módulos de memoria



AVISO: Los módulos de memoria permanecen calientes al tacto durante un tiempo tras apagar el sistema. Antes de manipularlos, deje que los módulos de memoria se enfríen. Sujete los módulos de memoria por los bordes de la tarjeta y evite tocar sus componentes.

△ **PRECAUCIÓN:** Muchas de las reparaciones deben ser realizadas únicamente por un técnico de servicio autorizado. El usuario debe llevar a cabo únicamente las tareas de solución de problemas y las reparaciones sencillas autorizadas en la documentación del producto o indicadas por el personal de servicio y asistencia en línea o telefónica. La garantía no cubre los daños ocasionados por reparaciones que Dell no haya autorizado. Lea y siga las instrucciones de seguridad que vienen incluidas con el producto.

△ **PRECAUCIÓN:** Para garantizar una correcta refrigeración del sistema, se deben instalar paneles de relleno en los zócalos de memoria vacíos. Extraiga los paneles de relleno para módulos de memoria sólo si tiene previsto instalar memoria en dichos zócalos.

1. Apague el sistema, incluidos los periféricos conectados, y desconecte el sistema de la toma eléctrica y de los periféricos.
2. Abra el sistema.
3. Extraiga la funda de enfriamiento.
4. Localice los zócalos de módulo de memoria.

△ **PRECAUCIÓN:** Sujete los módulos de memoria únicamente por los bordes de la tarjeta y asegúrese de no tocar la parte central de los módulos.

5. Presione hacia abajo y hacia fuera los expulsores de cada extremo del zócalo hasta que el módulo de memoria se expulse del zócalo.





Ilustración 13. Extracción e instalación de un módulo de memoria

1. módulo de memoria
2. expulsores del zócalo del módulo de memoria (2)
3. guía de alineamiento

6. Instale módulos de memoria de relleno en zócalos de módulos de memoria vacíos para garantizar un enfriamiento del sistema adecuado.
7. Coloque la funda de enfriamiento.
8. Cierre el sistema.
9. Vuelva a conectar el sistema a la toma eléctrica y enciéndalo junto con los periféricos que tenga conectados.

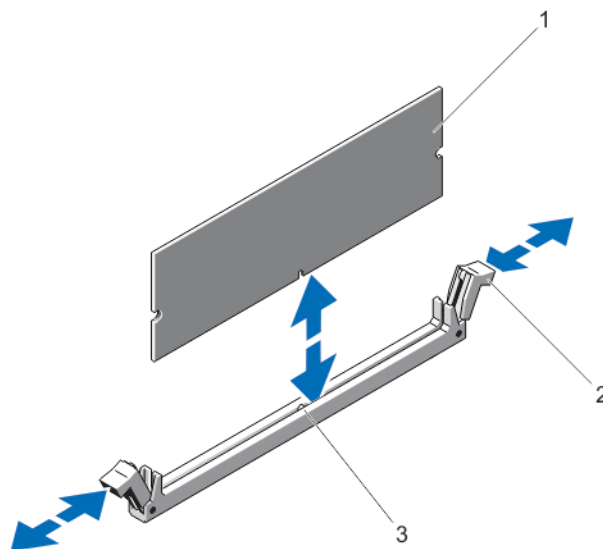
Instalación de módulos de memoria

 **AVISO:** Los módulos de memoria permanecen calientes al tacto durante un tiempo tras apagar el sistema. Antes de manipularlos, deje que los módulos de memoria se enfríen. Sujete los módulos de memoria por los bordes de la tarjeta y evite tocar sus componentes.

 **PRECAUCIÓN:** Muchas de las reparaciones deben ser realizadas únicamente por un técnico de servicio autorizado. El usuario debe llevar a cabo únicamente las tareas de solución de problemas y las reparaciones sencillas autorizadas en la documentación del producto o indicadas por el personal de servicio y asistencia en línea o telefónica. La garantía no cubre los daños ocasionados por reparaciones que Dell no haya autorizado. Lea y siga las instrucciones de seguridad que vienen incluidas con el producto.

 **PRECAUCIÓN:** Para garantizar una correcta refrigeración del sistema, se deben instalar paneles de relleno en los zócalos de memoria vacíos. Extraiga los paneles de relleno para módulos de memoria sólo si tiene previsto instalar memoria en dichos zócalos.

1. Apague el sistema, incluidos los periféricos conectados, y desconecte el sistema de la toma eléctrica y de los periféricos.
2. Abra el sistema.
3. Extraiga la funda de enfriamiento.
4. Localice los zócalos de módulo de memoria.
5. Presione los expulsores del zócalo del módulo de memoria hacia abajo y hacia afuera para que el módulo de memoria se pueda insertar en el zócalo. Si un módulo de memoria de relleno está instalado en el zócalo extráigalo.

 **NOTA:** Guarde los módulos de memoria de relleno para su uso posterior.

 **PRECAUCIÓN:** Sujete los módulos de memoria únicamente por los bordes de la tarjeta y asegúrese de no tocar la parte central de los módulos.

6. Alinee el conector de borde del módulo de memoria con la guía de alineamiento del zócalo e inserte el módulo de memoria en el zócalo.

 **NOTA:** El zócalo de módulo de memoria dispone de una guía de alineamiento que permite instalar el módulo de memoria en el zócalo en una única dirección.

7. Presione el módulo de memoria con los pulgares hasta que las palancas del zócalo encajen en la posición de bloqueo.

Cuando el módulo de memoria esté bien encajado en el zócalo, las palancas del socket de módulo de memoria deben estar alineadas con las palancas de los otros zócalos que tienen instalados módulos de memoria.

8. Instale el resto de módulos de memoria siguiendo los pasos del 4 al 7 de estas instrucciones.
9. Vuelva a colocar la cubierta de enfriamiento.
10. Cierre el sistema.
11. Vuelva a conectar el sistema a la toma eléctrica y enciéndalo junto con los periféricos que tenga conectados.
12. Presione <F2> para acceder a la Configuración del sistema y comprobar la configuración de la memoria.
El sistema debería haber cambiado ya el valor para reflejar la nueva memoria instalada.
13. Si el valor es incorrecto, es posible que uno o más módulos de memoria no estén instalados correctamente. Repita del paso 4 al 7 de este procedimiento y compruebe que los módulos de memoria estén colocados correctamente en los zócalos.
14. Ejecute la prueba de diagnóstico apropiada. Para obtener más información, consulte Uso de las herramientas de diagnóstico del sistema.

Unidades de disco duro

Todas las unidades de disco duro se conectan a la placa base a través del plano posterior de la unidad de disco duro. Las unidades de disco duro vienen en portaunidades de disco duro de intercambio directo que encajan en las ranuras de las unidades de disco duro.

△ PRECAUCIÓN: Antes de extraer o instalar una unidad de disco duro mientras el sistema está en funcionamiento, consulte la documentación de la tarjeta controladora de almacenamiento para asegurarse de que el adaptador host está configurado correctamente para admitir la extracción e inserción de unidades de disco duro de intercambio directo.

△ PRECAUCIÓN: No apague o reinicie el sistema mientras se esté formateando la unidad de disco duro. Hacerlo puede provocar un error en el disco duro.

✎ NOTA: Utilice únicamente unidades de disco duro que hayan sido probadas y aprobadas para su uso con el plano posterior de unidad de disco duro.

Cuando formatea una unidad de disco duro, deje que pase el tiempo suficiente para que se pueda completar el formateo. Tenga en cuenta que las unidades de disco duro de alta capacidad pueden tardar varias horas en formatearse.

Extracción de una unidad de disco duro de relleno de 2,5 pulgadas

△ PRECAUCIÓN: Para mantener una refrigeración adecuada del sistema, todas las ranuras de unidades de disco duro vacías deben tener instaladas unidades de disco duro de relleno.

1. Extraiga el embellecedor frontal en caso de que esté instalado.
2. Presione el botón de liberación y extraiga la unidad de disco duro de relleno hasta retirarla de la ranura correspondiente.



Ilustración 14. Extracción e instalación de una unidad de disco duro de relleno de 2,5 pulgadas

1. unidad de disco duro de relleno
2. botón de liberación

Instalación de una unidad de disco duro de relleno de 6,35 cm (2,5 pulgadas).

1. Extraiga el bisel anterior, si está instalado.
2. Inserte la unidad de disco duro de relleno en la ranura de la unidad de disco duro hasta que el botón de liberación quede encajado en su lugar.
3. Si procede, instale el bisel anterior.

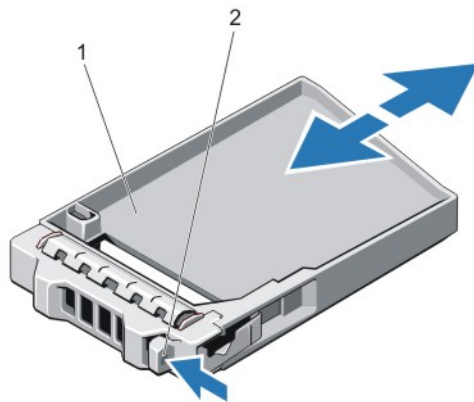
Extracción de una unidad de disco duro de intercambio directo

△ PRECAUCIÓN: Para prevenir la pérdida de datos, asegúrese que el sistema operativo admite la instalación de unidades de intercambio directo. Consulte la documentación incluida con el sistema operativo.

1. Desde el software de administración, prepare la unidad de disco duro para su extracción. Espere a que los indicadores del portaunidades señalen que el disco duro se puede extraer de forma segura. Para obtener más información, consulte la documentación sobre la controladora de almacenamiento.
Si la unidad de disco duro se encuentra en línea, el indicador de actividad/error verde parpadea una vez la unidad esté apagada. Cuando los indicadores se apagan, la unidad de disco duro está lista para su extracción.
2. Presione el botón de liberación para abrir la manija de liberación del portaunidades del disco duro.
3. Deslice el portaunidades de disco duro hasta que salga de la ranura de la unidad de disco duro.

△ PRECAUCIÓN: Para mantener un enfriamiento adecuado del sistema, todas las ranuras de unidades de disco duro vacías deben tener instaladas unidades de disco duro de relleno.

4. Inserte una unidad de relleno en la ranura para unidades de disco duro vacía.



Ilustración 15. Extracción e instalación de una unidad de disco duro de intercambio directo

1. botón de liberación
2. unidad de disco duro
3. asa del portaunidades de disco duro

Instalación de una unidad de disco duro de intercambio directo

- △ **PRECAUCIÓN:** Muchas de las reparaciones deben ser realizadas únicamente por un técnico de servicio autorizado. El usuario debe llevar a cabo únicamente las tareas de solución de problemas y las reparaciones sencillas autorizadas en la documentación del producto o indicadas por el personal de servicio y asistencia en línea o telefónica. La garantía no cubre los daños ocasionados por reparaciones que Dell no haya autorizado. Lea y siga las instrucciones de seguridad que vienen incluidas con el producto.
 - △ **PRECAUCIÓN:** Utilice únicamente unidades de disco duro que hayan sido probadas y aprobadas para su uso con el plano posterior de unidad de disco duro.
 - △ **PRECAUCIÓN:** No se admite la combinación de unidades SAS y SATA en el mismo volumen de RAID.
 - △ **PRECAUCIÓN:** Al instalar una unidad de disco duro, asegúrese de que las unidades adyacentes estén completamente instaladas. Si inserta un portaunidades de disco duro e intenta bloquear la manija junto a un portaunidades parcialmente instalado puede dañar el muelle del protector del portaunidades parcialmente instalado y que quede inservible.
 - △ **PRECAUCIÓN:** Para prevenir la pérdida de datos, asegúrese que el sistema operativo admite la instalación de unidades de intercambio directo. Consulte la documentación incluida con el sistema operativo.
 - △ **PRECAUCIÓN:** Cuando hay instalada una unidad de disco duro de intercambio directo y se enciende el sistema, la unidad de disco duro empieza la regeneración automáticamente. Asegúrese de que la unidad de disco duro de repuesto está vacía o contiene datos que desea sobrescribir. Los datos que pueda haber en la unidad de disco duro de repuesto se perderán nada más instalarla.
1. Si está instalada una unidad de disco duro de relleno en la ranura de la unidad de disco duro, extráigala.
 2. Instale una unidad de disco duro en el portaunidades de disco duro.
 3. Presione el botón de liberación de la parte frontal del portaunidades de disco duro y abra la manija.
 4. Inserte el portaunidades de disco duro en la ranura de la unidad de disco duro hasta que el portaunidades quede conectado con el plano posterior.
 5. Cierre la manija del portaunidades de disco duro para bloquear la unidad de disco duro en su sitio.

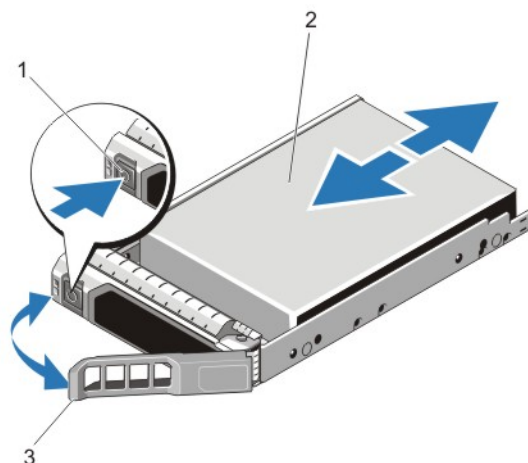
Extracción de una unidad de disco duro de un portaunidades de disco duro

1. Extraiga los tornillos de los rieles deslizantes del portaunidades de la unidad de disco duro.
2. Levante la unidad de disco duro y extráigala del portaunidades.



Ilustración 16. Extracción e instalación de una unidad de disco duro en un portaunidades de disco duro

- 1. portaunidades de disco duro
- 2. unidad de disco duro
- 3. tornillos (4)

Instalación de una unidad de disco duro en un portaunidades de disco duro

⚠ PRECAUCIÓN: Muchas de las reparaciones deben ser realizadas únicamente por un técnico de servicio autorizado. El usuario debe llevar a cabo únicamente las tareas de solución de problemas y las reparaciones sencillas autorizadas en la documentación del producto o indicadas por el personal de servicio y asistencia en línea o telefónica. La garantía no cubre los daños ocasionados por reparaciones que Dell no haya autorizado. Lea y siga las instrucciones de seguridad que vienen incluidas con el producto.

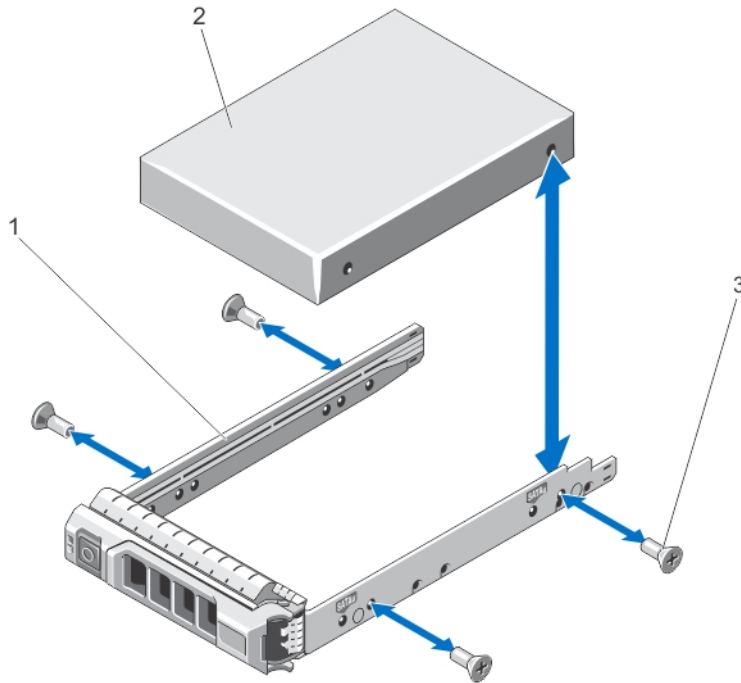
1. Inserte la unidad de disco duro en el portaunidades de disco duro con el extremo del conector de la unidad de disco duro hacia atrás.
2. Alinee los orificios para tornillos de la unidad de disco duro con el conjunto posterior de orificios del portaunidades de disco duro.
Una vez estén alineados correctamente, la parte posterior de la unidad de disco duro quedará al mismo nivel que la parte posterior del portaunidades de disco duro.
3. Inserte los tornillos para fijar la unidad de disco duro al portaunidades de disco duro.

Unidad óptica

Extracción de la unidad óptica

PRECAUCIÓN: Muchas de las reparaciones deben ser realizadas únicamente por un técnico de servicio autorizado. El usuario debe llevar a cabo únicamente las tareas de solución de problemas y las reparaciones sencillas autorizadas en la documentación del producto o indicadas por el personal de servicio y asistencia en línea o telefónica. La garantía no cubre los daños ocasionados por reparaciones que Dell no haya autorizado. Lea y siga las instrucciones de seguridad que vienen incluidas con el producto.

NOTA: Este procedimiento solo se aplica en el sistema de 8 unidades de disco duro.

1. Extraiga el bisel anterior, si está instalado.
2. Apague el sistema, incluidos los periféricos conectados, y desconecte el sistema de la toma eléctrica y de los periféricos.
3. Abra el sistema.
4. Desconecte el cable de alimentación/datos de la parte posterior de la unidad.
Tenga en cuenta el recorrido del cable de alimentación/datos en el lateral del sistema a medida que lo extraiga de la unidad y de la placa base. Debe situar esos cables correctamente cuando los vuelva a colocar para evitar que queden apretados o se doblen.
5. Para soltar la unidad, presione y tire de la pestaña de liberación azul hacia la parte frontal del sistema.
6. Deslice la unidad óptica hacia la parte exterior del sistema hasta que salga del compartimento de unidades.
7. Si no va a añadir una nueva unidad óptica, instale el panel para unidad óptica.
8. Cierre el sistema.
9. Vuelva a conectar el sistema a la toma eléctrica y enciéndalo junto con los periféricos que tenga conectados.
10. Si procede, instale el bisel anterior.





Ilustración 17. Extracción e instalación de la unidad óptica

1. unidad óptica

2. cable de alimentación y de datos
3. pestaña de liberación

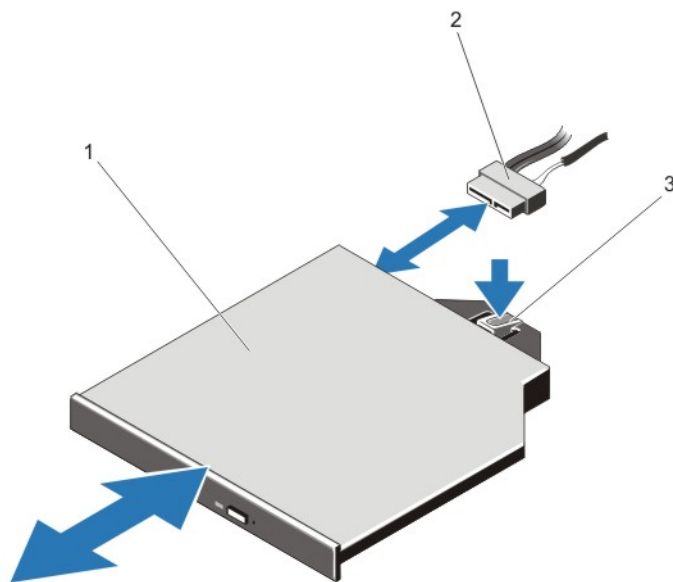
Instalación de la unidad óptica

 **PRECAUCIÓN:** Muchas de las reparaciones deben ser realizadas únicamente por un técnico de servicio autorizado. El usuario debe llevar a cabo únicamente las tareas de solución de problemas y las reparaciones sencillas autorizadas en la documentación del producto o indicadas por el personal de servicio y asistencia en línea o telefónica. La garantía no cubre los daños ocasionados por reparaciones que Dell no haya autorizado. Lea y siga las instrucciones de seguridad que vienen incluidas con el producto.

 **NOTA:** Este procedimiento solo se aplica en el sistema de 8 unidades de disco duro.

1. Extraiga el bisel anterior, si está instalado.
2. Apague el sistema, incluidos los periféricos conectados, y desconecte el sistema de la toma eléctrica.
3. Abra el sistema.
4. Alinee la unidad óptica con su ranura situada en la parte anterior del chasis.
5. Inserte la unidad óptica hasta que el seguro se asiente en su lugar.
6. Conecte el cable de alimentación/datos en la unidad óptica y en la placa base.

 **NOTA:** Debe colocar correctamente el cable en el lateral del sistema para evitar que quede apretado o doblado.

7. Cierre el sistema.
8. Vuelva a conectar el sistema a la toma eléctrica y enciéndalo junto con los periféricos que tenga conectados.
9. Si procede, instale el bisel anterior.

Ventiladores de enfriamiento

Su sistema admite ventiladores de enfriamiento de intercambio directo.

 **NOTA:** En caso de producirse un problema con un ventilador concreto, encontrará su número de referencia en el software de administración del sistema para que pueda identificar y sustituir fácilmente el ventilador correcto anotando los números de ventilador del conjunto de ventilador de enfriamiento.

Extracción de un ventilador de refrigeración

 **AVISO:** Si abre o extrae la cubierta del sistema cuando el sistema está encendido puede exponerse a descargas eléctricas. Debe tener el máximo cuidado al extraer o instalar ventiladores de refrigeración.

 **PRECAUCIÓN:** Muchas de las reparaciones deben ser realizadas únicamente por un técnico de servicio autorizado. El usuario debe llevar a cabo únicamente las tareas de solución de problemas y las reparaciones sencillas autorizadas en la documentación del producto o indicadas por el personal de servicio y asistencia en línea o telefónica. La garantía no cubre los daños ocasionados por reparaciones que Dell no haya autorizado. Lea y siga las instrucciones de seguridad que vienen incluidas con el producto.

 **PRECAUCIÓN:** Los ventiladores de enfriamiento son de intercambio directo. Para mantener un enfriamiento adecuado mientras el sistema está encendido, reemplace solo un ventilador a la vez.

 **PRECAUCIÓN:** No utilice el sistema sin la cubierta durante más de 5 minutos.

 **NOTA:** El procedimiento para extraer cada ventilador es el mismo.

1. Abra el sistema.
2. Sujete el ventilador y tire de él hacia arriba para sacarlo del sistema.



Ilustración 18. Extracción e instalación de un ventilador de enfriamiento

1. ensamblaje del ventilador de enfriamiento
2. ventiladores de enfriamiento (7)
3. conectores de los ventiladores de enfriamiento (7)

Instalación de un ventilador de enfriamiento

△ PRECAUCIÓN: Muchas de las reparaciones deben ser realizadas únicamente por un técnico de servicio autorizado. El usuario debe llevar a cabo únicamente las tareas de solución de problemas y las reparaciones sencillas autorizadas en la documentación del producto o indicadas por el personal de servicio y asistencia en línea o telefónica. La garantía no cubre los daños ocasionados por reparaciones que Dell no haya autorizado. Lea y siga las instrucciones de seguridad que vienen incluidas con el producto.

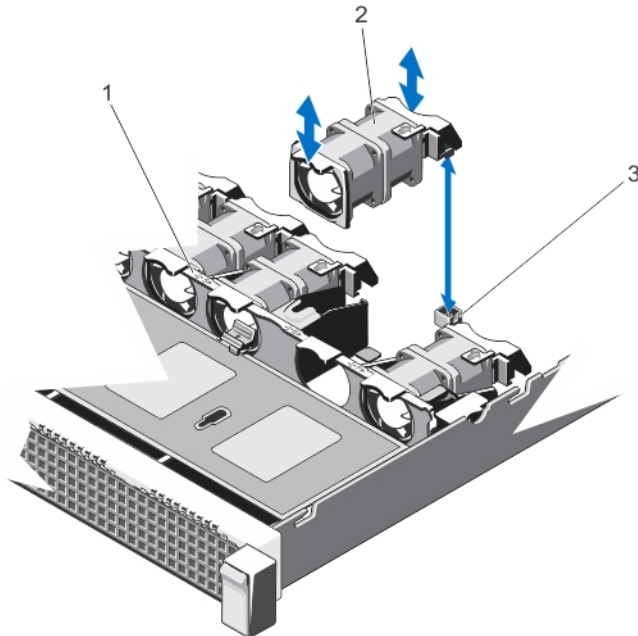
1. Abra el sistema.
2. Alinee el conector en la base del ventilador de enfriamiento con el conector de la placa base.
3. Deslice el ventilador de enfriamiento para introducirlo en las ranuras de fijación hasta que las pestañas encajen en su lugar.
4. Cierre el sistema.

Memoria USB interna (opcional)

Una clave de memoria USB opcional instalada dentro de su sistema se puede utilizar como un dispositivo de inicio o como dispositivo de almacenamiento masivo. El conector USB debe ser activado por la opción **Internal USB Port** (Puerto USB interno) en la pantalla **Integrated Devices** (Dispositivos integrados) de Configuración del sistema.

Para iniciar desde la clave de memoria USB, debe configurarla con una imagen de inicio y luego especificarla en la secuencia de inicio de Configuración del sistema.

NOTA: Para localizar el conector USB interno (J_USB_INT) en la placa base, consulte Conectores de la placa base.

Sustitución de la memoria USB interna

PRECAUCIÓN: Muchas de las reparaciones deben ser realizadas únicamente por un técnico de servicio autorizado. El usuario debe llevar a cabo únicamente las tareas de solución de problemas y las reparaciones sencillas autorizadas en la documentación del producto o indicadas por el personal de servicio y asistencia en línea o telefónica. La garantía no cubre los daños ocasionados por reparaciones que Dell no haya autorizado. Lea y siga las instrucciones de seguridad que vienen incluidas con el producto.

1. Apague el sistema, incluidos los periféricos conectados, y desconecte el sistema de la toma eléctrica y de los periféricos.
2. Abra el sistema.
3. Localice el conector USB/memoria USB en la placa base.
Para localizar el conector USB (J_USB_INT), consulte Conectores de la placa base.
4. Si está instalada, extraiga la memoria USB.
5. Inserte la memoria USB en el conector USB.
6. Cierre el sistema.
7. Vuelva a conectar el sistema a la toma eléctrica y enciéndalo junto con los periféricos que tenga conectados.
8. Abra Configuración del sistema y compruebe que el sistema detecta la memoria USB.



Ilustración 19. Sustitución de la memoria USB interna

1. conector de memoria USB
2. memoria USB

Tarjetas de expansión y tarjetas verticales de expansión

NOTA: Si una tarjeta vertical de expansión falta o la que está no es compatible, se genera un evento SEL. Esto no impide que el sistema se encienda, y no aparecerá ningún mensaje de la POST de BIOS ni de pausa F1/F2.

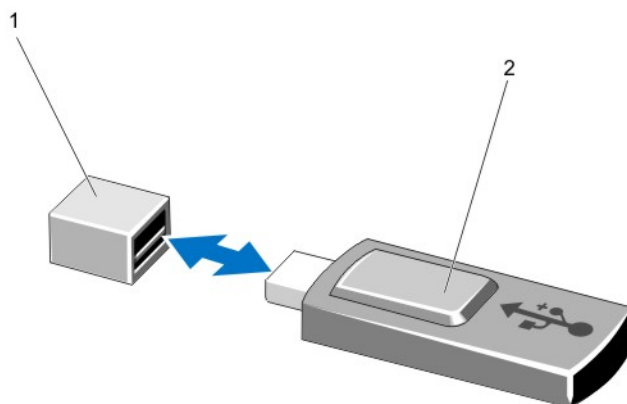
Pautas para la instalación de tarjetas de expansión

Su sistema admite tarjetas de expansión PCI Express de tercera generación.

 **NOTA:** Una tarjeta vertical ausente o no admitida registra un suceso SEL. Sin embargo, no impide que se encienda el sistema y no aparece en pantalla ningún mensaje POST de BIOS o de pausa F1/F2.

Tabla 3. Tarjetas de expansión compatibles

Soporte vertical	Ranura PCIe	Conexión del procesador	Altura	Longitud	Anchura del enlace	Anchura de la ranura
2	1	Procesador 1	Perfil bajo	Media longitud	x8	x16
		Procesador 2	Perfil bajo	Media longitud	x16	x16
3	2	Procesador 1	Altura completa	Tres cuartos de longitud	x16	x16

 **PRECAUCIÓN:** Si está instalada la tarjeta secundaria de red de 10 GbE, no podrá instalar la tarjeta GPU.

 **NOTA:** Solo se admite una tarjeta GPU de tres cuartos de longitud para la ranura de la tarjeta de expansión PCIe (ranura 2) en la tarjeta vertical 3.

 **NOTA:** Puede instalar tarjetas de expansión únicamente en una ranura de la tarjeta vertical 2.

 **NOTA:** Ambos procesadores se deben instalar para utilizar el enlace x16 en la ranura de la tarjeta vertical 2.

La siguiente tabla proporciona una guía de instalación de tarjetas de expansión para asegurar una refrigeración adecuada y un acoplamiento mecánico. Las tarjetas de expansión con la prioridad más alta se deben instalar primero utilizando la prioridad de ranura indicada. Las demás tarjetas de expansión se deben instalar según el orden de prioridad de las tarjeta y de las ranura.

Tabla 4. Prioridad de instalación de las tarjetas de expansión

Prioridad de las tarjetas	Tipo de tarjeta	Prioridad de las ranuras	Máx. permitido
1	Puente PCIe	2	1
2	GPU	2	1
3	RAID	1	1
4	Converged Network Adapter (Adaptador de red convergente)	1, 2	2
5	NIC de 10 Gb	1, 2	2
6	FC8 HBA	1, 2	2
7	NIC de 1Gb	1, 2	2
8	No RAID	1, 2	2
9	HIC	1	1

Extracción de una tarjeta de expansión

⚠ PRECAUCIÓN: Muchas de las reparaciones deben ser realizadas únicamente por un técnico de servicio autorizado. El usuario debe llevar a cabo únicamente las tareas de solución de problemas y las reparaciones sencillas autorizadas en la documentación del producto o indicadas por el personal de servicio y asistencia en línea o telefónica. La garantía no cubre los daños ocasionados por reparaciones que Dell no haya autorizado. Lea y siga las instrucciones de seguridad que vienen incluidas con el producto.

1. Apague el sistema, incluidos los periféricos conectados, y desconecte el sistema de la toma eléctrica y de los periféricos.
2. Abra el sistema.
3. Desconecte los cables de la tarjeta de expansión o de la tarjeta vertical de expansión.
4. Para extraer la tarjeta de expansión, levante el seguro de la tarjeta de expansión.
5. Sujete la tarjeta de expansión por los bordes y extráigala del conector de la tarjeta de expansión situado en la tarjeta vertical.
6. Si va a extraer la tarjeta de forma permanente, instale un soporte de relleno metálico en la apertura de la ranura de expansión vacía y cierre el pestillo de la tarjeta de expansión.

✍ NOTA: Es necesario instalar un soporte de relleno en las ranuras de expansión vacías a fin de cumplir la certificación del sistema de la Comisión Federal de Comunicaciones (FCC). Los soportes de relleno también evitan que entre polvo y suciedad en el sistema y contribuyen a mantener una refrigeración y una circulación del aire adecuadas dentro del sistema.

7. Cierre el sistema.
8. Vuelva a conectar el sistema a la toma eléctrica y enciéndalo junto con los periféricos que tenga conectados.





Ilustración 20. Extracción e instalación de la tarjeta de expansión

1. tarjeta de expansión
2. conector para tarjetas de expansión
3. seguro de la tarjeta de expansión

Instalación de una tarjeta de expansión

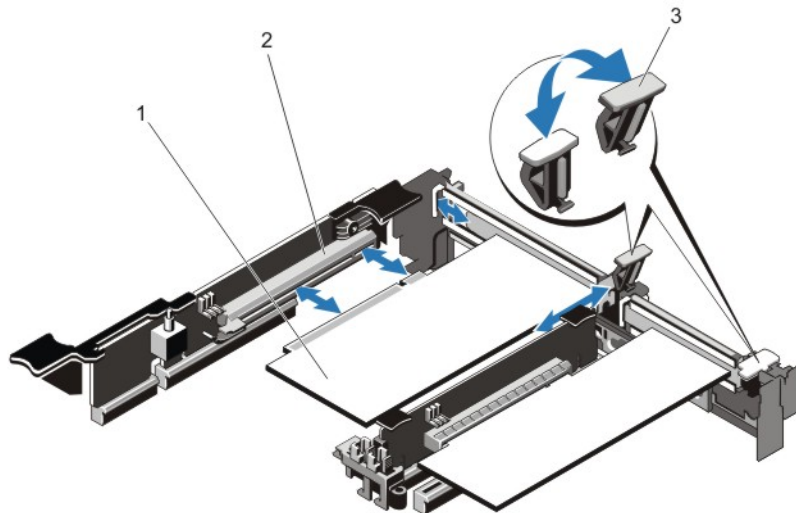
 **PRECAUCIÓN:** Muchas de las reparaciones deben ser realizadas únicamente por un técnico de servicio autorizado. El usuario debe llevar a cabo únicamente las tareas de solución de problemas y las reparaciones sencillas autorizadas en la documentación del producto o indicadas por el personal de servicio y asistencia en línea o telefónica. La garantía no cubre los daños ocasionados por reparaciones que Dell no haya autorizado. Lea y siga las instrucciones de seguridad que vienen incluidas con el producto.

1. Desembale la tarjeta de expansión y prepárela para su instalación.
Para obtener instrucciones al respecto, consulte la documentación incluida con la tarjeta.
2. Apague el sistema, incluidos los periféricos conectados, y desconecte el sistema de la toma eléctrica y de los periféricos.
3. Abra el sistema.
4. Localice el conector para tarjetas de expansión en la placa base/tarjeta vertical.
5. Abra el seguro de la tarjeta de expansión y extraiga el soporte de relleno.
6. Sujete la tarjeta por los bordes y colóquela de modo que el conector de borde de tarjeta quede alineado con el conector para tarjetas de expansión.
7. Inserte firmemente el conector de borde de tarjeta en el conector para tarjetas de expansión hasta que encaje por completo.
8. Deslice el seguro de la tarjeta de expansión hasta que quede en su lugar.
9. Si procede, conecte los cables a la tarjeta de expansión.

 **NOTA:** Cuando instale una tarjeta GPU en la tarjeta vertical 3, conecte el cable de alimentación de la tarjeta GPU al conector de alimentación en la tarjeta vertical 3.

10. Cierre el sistema.
11. Vuelva a conectar el sistema a la toma eléctrica y enciéndalo junto con los periféricos que tenga conectados.
12. Instale los controladores de dispositivo necesarios para la tarjeta como se describe en la documentación de la tarjeta.

Extracción de tarjetas verticales de expansión

 **PRECAUCIÓN:** Muchas de las reparaciones deben ser realizadas únicamente por un técnico de servicio autorizado. El usuario debe llevar a cabo únicamente las tareas de solución de problemas y las reparaciones sencillas autorizadas en la documentación del producto o indicadas por el personal de servicio y asistencia en línea o telefónica. La garantía no cubre los daños ocasionados por reparaciones que Dell no haya autorizado. Lea y siga las instrucciones de seguridad que vienen incluidas con el producto.

 **NOTA:** La tarjeta vertical de expansión 1 y el enlace x16 en la ranura de la tarjeta vertical 2 solo se pueden utilizar cuando ambos procesadores están instalados.

1. Apague el sistema, incluidos los periféricos conectados, y desconecte el sistema de la toma eléctrica y de los periféricos.
2. Abra el sistema.
3. Sujetando los puntos de contacto, levante la tarjeta vertical de expansión desde el conector de la tarjeta vertical en la placa base.



Ilustración 21. Extracción e instalación de la tarjeta vertical de expansión 1

- 1. tarjeta vertical de expansión 1
- 2. tarjeta de expansión
- 3. guía posterior de la tarjeta vertical (derecha)
- 4. guía posterior de la tarjeta vertical (izquierda)
- 5. conector



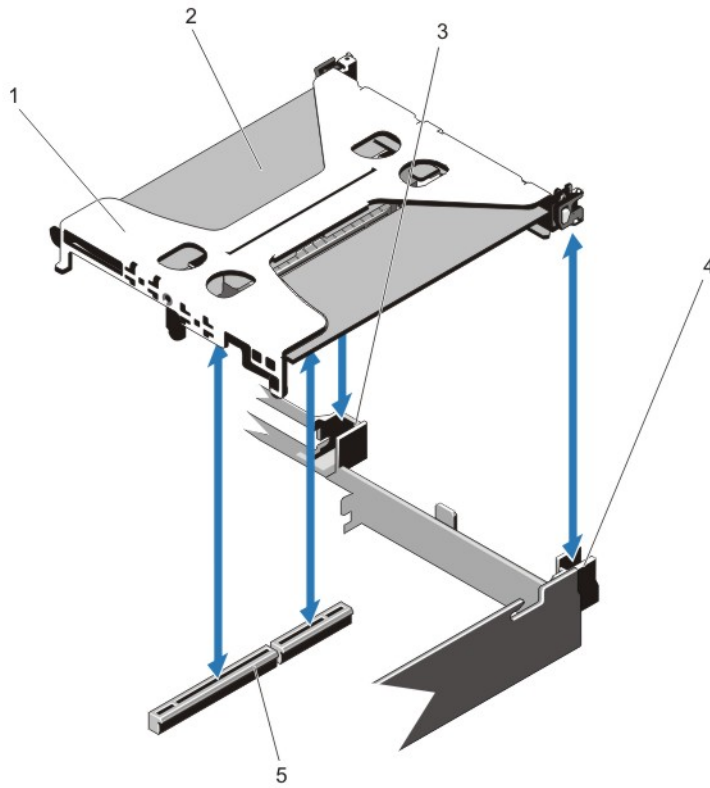

Ilustración 22. Extracción e instalación de la tarjeta vertical de expansión 3

1. conector
2. tarjeta vertical de expansión 3
4. Si procede, extraiga o instale una tarjeta de expansión en el soporte vertical.
5. Vuelva a colocar la tarjeta vertical de expansión.
6. Cierre el sistema.
7. Vuelva a conectar el sistema a la toma eléctrica y enciéndalo junto con los periféricos que tenga conectados.

Instalación de tarjetas verticales de expansión

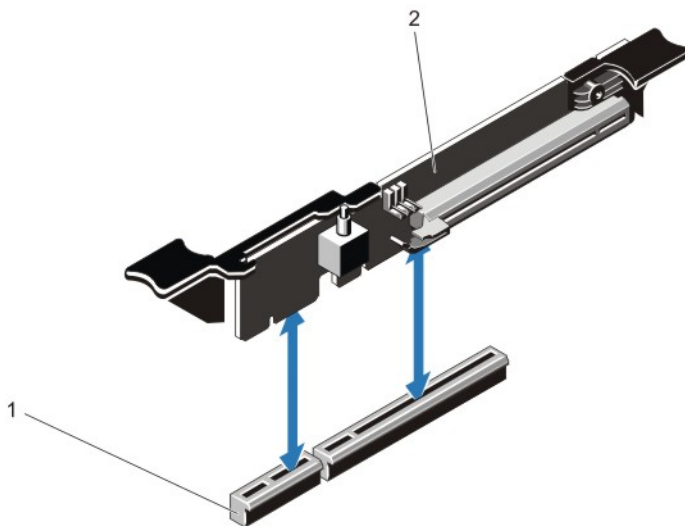
 **PRECAUCIÓN:** Muchas de las reparaciones deben ser realizadas únicamente por un técnico de servicio autorizado. El usuario debe llevar a cabo únicamente las tareas de solución de problemas y las reparaciones sencillas autorizadas en la documentación del producto o indicadas por el personal de servicio y asistencia en línea o telefónica. La garantía no cubre los daños ocasionados por reparaciones que Dell no haya autorizado. Lea y siga las instrucciones de seguridad que vienen incluidas con el producto.

1. Si es preciso, vuelva a instalar las tarjetas de expansión en la tarjeta vertical de expansión.
2. Alinee la tarjeta vertical de expansión con el conector y la pata de la guía de la tarjeta vertical en la placa base.
3. Baje la tarjeta vertical de expansión hasta que el conector de la tarjeta encaje por completo en el conector.
4. Cierre el sistema.
5. Vuelva a conectar el sistema a la toma eléctrica y enciéndalo junto con los periféricos que tenga conectados.
6. Instale los controladores de dispositivo necesarios para la tarjeta como se describe en la documentación de la tarjeta.

Tarjeta vFlash SD

Una tarjeta vFlash SD es una tarjeta digital segura (SD) que se conecta en la ranura para tarjeta vFlash SD en el sistema. Proporciona almacenamiento local persistente a petición y un entorno de implementación personalizado que permite la automatización de la configuración de servidores, scripts y procesamiento de imágenes. Simula el funcionamiento de los dispositivos USB. Para obtener más información, consulte la publicación *iDRAC7 User's Guide* (Guía del usuario de iDRAC 7) en support.dell.com/manuals.

Sustitución de la tarjeta vFlash SD

 **NOTA:** Este procedimiento solo se aplica en el sistema de 8 unidades de disco duro.

1. Localice la ranura del soporte vFlash en el sistema.
2. Para extraer la tarjeta vFlash SD, empuje hacia dentro en la tarjeta para soltarla.
3. Tire de la tarjeta desde la ranura.







Ilustración 23. Eliminación e instalación de la tarjeta vFlash SD

1. tarjeta vFlash SD
 2. ranura para tarjeta VFlash SD
4. Para instalar la tarjeta vFlash SD, con el lado de la etiqueta hacia arriba, inserte el extremo de la pata de contacto de la tarjeta SD en la ranura de tarjeta del módulo.
-  **NOTA:** La ranura está diseñada para que la tarjeta se inserte correctamente.
5. Presione hacia dentro la tarjeta para encajarla en la ranura.

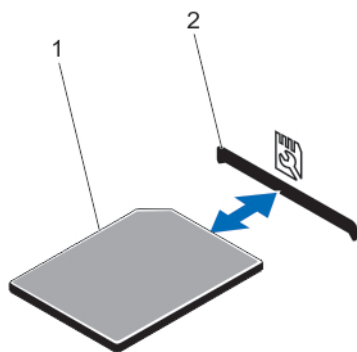
Módulo SD dual interno

-  **NOTA:** Si la opción **Redundancy** (Redundancia) se ha establecido en **Mirror Mode** (Modo de duplicación) en la pantalla **Integrated Devices** (Dispositivos integrados) de Configuración del sistema, la información se replica de una tarjeta SD a otra.

Extracción del módulo SD dual interno

-  **PRECAUCIÓN:** Muchas de las reparaciones deben ser realizadas únicamente por un técnico de servicio autorizado. El usuario debe llevar a cabo únicamente las tareas de solución de problemas y las reparaciones sencillas autorizadas en la documentación del producto o indicadas por el personal de servicio y asistencia en línea o telefónica. La garantía no cubre los daños ocasionados por reparaciones que Dell no haya autorizado. Lea y siga las instrucciones de seguridad que vienen incluidas con el producto.

1. Apague el sistema, incluidos los periféricos conectados, y desconecte el sistema de la toma eléctrica y de los periféricos.
2. Abra el sistema.
3. Localice el módulo SD dual interno instalado en el conector J_RIPS de la placa base.
4. Si procede, extraiga las tarjetas SD.
5. Mientras sujeta la pestaña tire del módulo SD dual para extraerlo de la placa base.
6. Cierre el sistema.
7. Vuelva a conectar el sistema a la toma eléctrica y enciéndalo junto con los periféricos que tenga conectados.



Ilustración 24. Extracción e instalación del módulo SD dual interno

- 1. pestaña azul
- 2. tarjeta SD 1
- 3. tarjeta SD 2
- 4. módulo SD dual
- 5. conector en la placa base

Instalación del módulo SD dual interno

⚠ PRECAUCIÓN: Muchas de las reparaciones deben ser realizadas únicamente por un técnico de servicio autorizado. El usuario debe llevar a cabo únicamente las tareas de solución de problemas y las reparaciones sencillas autorizadas en la documentación del producto o indicadas por el personal de servicio y asistencia en línea o telefónica. La garantía no cubre los daños ocasionados por reparaciones que Dell no haya autorizado. Lea y siga las instrucciones de seguridad que vienen incluidas con el producto.

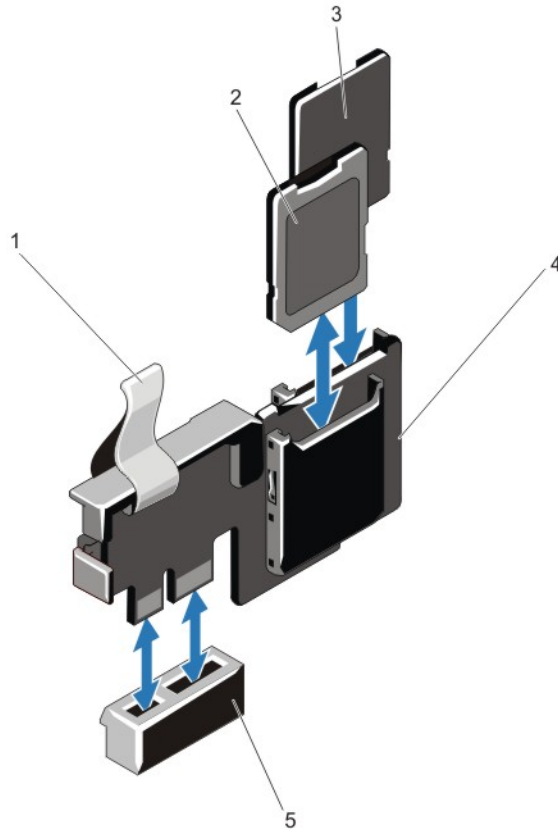
1. Apague el sistema, incluidos los periféricos conectados, y desconecte el sistema de la toma eléctrica y de los periféricos.
2. Abra el sistema.
3. Localice el conector J_RIPS en la placa base.
4. Alinee los conectores en la placa base y en el módulo SD dual.
5. Al sujetar la pestaña, presione el módulo SD dual hasta que quede firmemente asentado en la placa base.
6. Cierre el sistema.

7. Vuelva a conectar el sistema a la toma eléctrica y enciéndalo junto con los periféricos que tenga conectados.

Tarjeta SD interna

Extracción de una tarjeta SD interna

 **PRECAUCIÓN:** Muchas de las reparaciones deben ser realizadas únicamente por un técnico de servicio autorizado. El usuario debe llevar a cabo únicamente las tareas de solución de problemas y las reparaciones sencillas autorizadas en la documentación del producto o indicadas por el personal de servicio y asistencia en línea o telefónica. La garantía no cubre los daños ocasionados por reparaciones que Dell no haya autorizado. Lea y siga las instrucciones de seguridad que vienen incluidas con el producto.

1. Apague el sistema, incluidos los periféricos conectados, y desconecte el sistema de la toma eléctrica y de los periféricos.
2. Abra el sistema.
3. Localice la ranura para tarjeta SD en el módulo SD dual interno o en la placa de expansión y presione hacia la parte interior de la tarjeta para soltarla y extraerla de la ranura.
4. Cierre el sistema.
5. Vuelva a conectar el sistema a la toma eléctrica y enciéndalo junto con los periféricos que tenga conectados.

Instalación de una tarjeta SD interna

 **PRECAUCIÓN:** Muchas de las reparaciones deben ser realizadas únicamente por un técnico de servicio autorizado. El usuario debe llevar a cabo únicamente las tareas de solución de problemas y las reparaciones sencillas autorizadas en la documentación del producto o indicadas por el personal de servicio y asistencia en línea o telefónica. La garantía no cubre los daños ocasionados por reparaciones que Dell no haya autorizado. Lea y siga las instrucciones de seguridad que vienen incluidas con el producto.

 **NOTA:** Para utilizar una tarjeta SD con el sistema, asegúrese de que el puerto de tarjeta SD interna esté habilitado en Configuración del sistema.

1. Apague el sistema, incluidos los periféricos conectados, y desconecte el sistema de la toma eléctrica y de los periféricos.
2. Abra el sistema.
3. Localice el conector SD en el módulo SD dual interno o en la placa de expansión del panel posterior. Con el lado de la pestaña mirando hacia arriba, inserte el extremo de la pata de contacto en la ranura.

 **NOTA:** La ranura está diseñada para que la tarjeta se inserte correctamente.

4. Presione la tarjeta en la ranura para tarjeta para encajarla en su lugar.
5. Cierre el sistema.
6. Vuelva a conectar el sistema a la toma eléctrica y enciéndalo junto con los periféricos que tenga conectados.

Tarjeta controladora de almacenamiento integrada

Su sistema incluye una ranura de tarjeta de expansión dedicada en la placa base para una tarjeta de la controladora integrada que proporciona el subsistema de almacenamiento integrado para las unidades de disco duro internas del sistema. La controladora admite unidades de disco duro SAS y SATA y también le permite configurar las unidades de

disco duro en configuraciones RAID ya que son admitidas por la versión de la controladora de almacenamiento incluida en el sistema.

Extracción de la tarjeta controladora de almacenamiento integrada

△ PRECAUCIÓN: Muchas de las reparaciones deben ser realizadas únicamente por un técnico de servicio autorizado. El usuario debe llevar a cabo únicamente las tareas de solución de problemas y las reparaciones sencillas autorizadas en la documentación del producto o indicadas por el personal de servicio y asistencia en línea o telefónica. La garantía no cubre los daños ocasionados por reparaciones que Dell no haya autorizado. Lea y siga las instrucciones de seguridad que vienen incluidas con el producto.

1. Apague el sistema, incluidos todos los periféricos conectados, y desconéctelo de la toma eléctrica.
2. Abra el sistema.
3. Presione hacia abajo en las dos pestañas del borde de la tarjeta y saque la tarjeta de los extractores. Mientras la tarjeta se libera de los separadores, el conector situado debajo de la tarjeta se desenchaja del conector de la placa base.
4. Incline la tarjeta para que el otro extremo de la tarjeta se desenchaje del soporte de la tarjeta controladora de almacenamiento en la placa base.
5. Cierre el sistema.

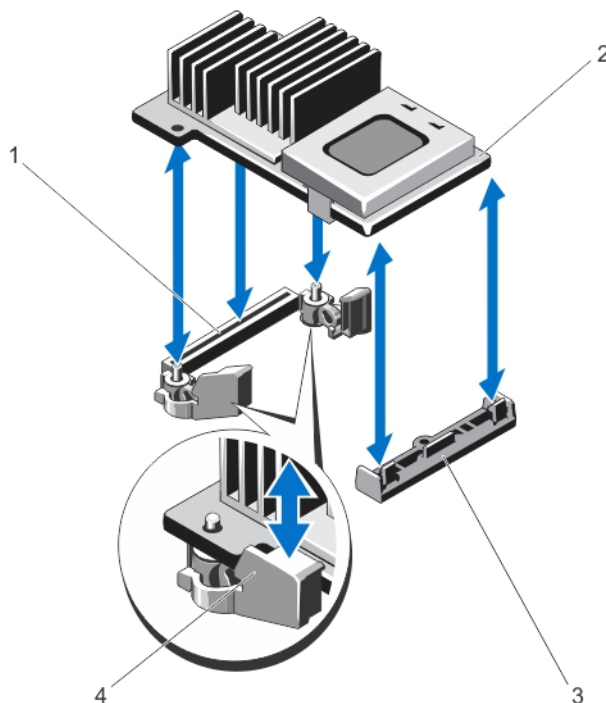

1. conector de almacenamiento de la placa base
2. Tarjeta controladora de almacenamiento
3. soporte de la tarjeta controladora de almacenamiento
4. extractores (2)

Instalación de la tarjeta controladora de almacenamiento integrada

△ PRECAUCIÓN: Muchas de las reparaciones deben ser realizadas únicamente por un técnico de servicio autorizado. El usuario debe llevar a cabo únicamente las tareas de solución de problemas y las reparaciones sencillas autorizadas en la documentación del producto o indicadas por el personal de servicio y asistencia en línea o telefónica. La garantía no cubre los daños ocasionados por reparaciones que Dell no haya autorizado. Lea y siga las instrucciones de seguridad que vienen incluidas con el producto.

1. Apague el sistema, incluidos todos los periféricos conectados, y desconéctelo de la toma eléctrica.
2. Abra el sistema.
3. Alinee un extremo de la tarjeta con el soporte de la tarjeta de la placa base.
4. Baje el otro extremo de la tarjeta y alinee los agujeros de la tarjeta con los postes de localización de los extractores de la placa base.
5. Presione la tarjeta hacia abajo en las esquinas hasta que quede completamente asentada.
Cuando la tarjeta esté completamente asentada, la pestaña del separador de plástico encaja sobre el borde del soporte.
6. Cierre el sistema.
7. Vuelva a conectar el sistema a la toma eléctrica y enciéndalo junto con los periféricos que tenga conectados.

Tarjeta secundaria de red

△ PRECAUCIÓN: Si la tarjeta GPGPU está instalada, no podrá instalar la tarjeta secundaria de red de 10 GbE.

Extracción de la tarjeta secundaria de red

△ PRECAUCIÓN: Muchas de las reparaciones deben ser realizadas únicamente por un técnico de servicio autorizado. El usuario debe llevar a cabo únicamente las tareas de solución de problemas y las reparaciones sencillas autorizadas en la documentación del producto o indicadas por el personal de servicio y asistencia en línea o telefónica. La garantía no cubre los daños ocasionados por reparaciones que Dell no haya autorizado. Lea y siga las instrucciones de seguridad que vienen incluidas con el producto.

1. Apague el sistema, incluidos todos los periféricos conectados, y desconéctelo de la toma eléctrica.
2. Abra el sistema.
3. Extraiga la tarjeta vertical de expansión 3.
4. Con un destornillador Phillips nº 2, afloje los dos tornillos cautivos que fijan la tarjeta secundaria de red a la placa base.
5. Sujete la tarjeta secundaria de red por los bordes en cada lado del punto de contacto y tire hacia arriba para extraerla del conector de la placa base.
6. Deslice la tarjeta secundaria de red alejándose de la parte posterior del sistema hasta que los conectores RJ-45 salgan de la ranura en el panel posterior.
7. Saque la tarjeta secundaria de red fuera del sistema.



Ilustración 25. Extracción e instalación de la tarjeta secundaria de red

- | | |
|------------------------------------|--|
| 1. zócalos de tornillo cautivo (2) | 5. tarjeta secundaria de red |
| 2. conector en la placa base | 6. ranuras del panel posterior para conectores RJ-45 |
| 3. tornillos cautivos (2) | |
| 4. punto de contacto | |

Instalación de la tarjeta secundaria de red

⚠ PRECAUCIÓN: Muchas de las reparaciones deben ser realizadas únicamente por un técnico de servicio autorizado. El usuario debe llevar a cabo únicamente las tareas de solución de problemas y las reparaciones sencillas autorizadas en la documentación del producto o indicadas por el personal de servicio y asistencia en línea o telefónica. La garantía no cubre los daños ocasionados por reparaciones que Dell no haya autorizado. Lea y siga las instrucciones de seguridad que vienen incluidas con el producto.

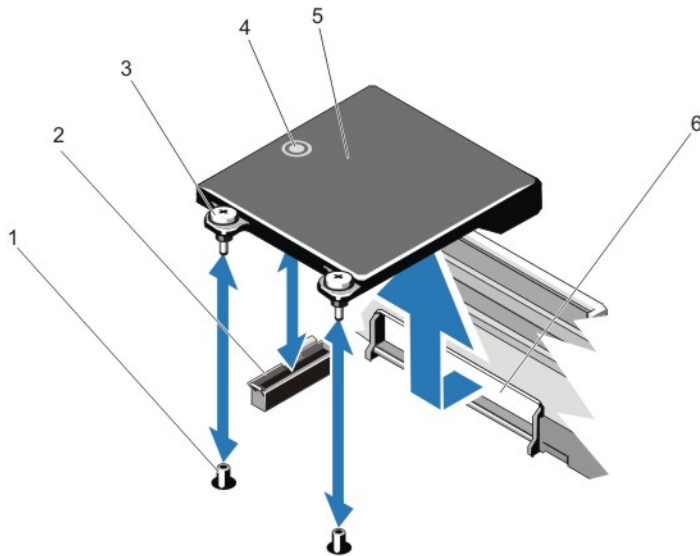
🔧 NOTA: Si está instalando la tarjeta secundaria de red de 10 Gb, asegúrese de instalar la funda de enfriamiento de la tarjeta secundaria de red en el sistema.

1. Incline la tarjeta para que los conectores RJ-45 encajen en la ranura del panel posterior.
2. Alinee los tornillos cautivos en el extremo posterior de la tarjeta con los agujeros de los tornillos en la placa base.
3. Presione el punto de contacto en la tarjeta para asegurar que el conector de la tarjeta está en contacto con el conector de la placa base.
4. Con un destornillador Phillips nº 2, afloje los dos tornillos cautivos para fijar la tarjeta secundaria de red a la placa base.
5. Instale la tarjeta vertical de expansión 3.
6. Cierre el sistema.
7. Vuelva a conectar el sistema a la toma eléctrica y enciéndalo junto con los periféricos que tenga conectados.

Procesadores

Siga este procedimiento cuando:

- instale un procesador adicional
- sustituya un procesador

 **NOTA:** Para garantizar un enfriamiento adecuado del sistema, debe instalar un procesador de relleno y un disipador de calor de relleno en un zócalo de procesador vacío.

Extracción de un procesador

 **PRECAUCIÓN:** Muchas de las reparaciones deben ser realizadas únicamente por un técnico de servicio autorizado. El usuario debe llevar a cabo únicamente las tareas de solución de problemas y las reparaciones sencillas autorizadas en la documentación del producto o indicadas por el personal de servicio y asistencia en línea o telefónica. La garantía no cubre los daños ocasionados por reparaciones que Dell no haya autorizado. Lea y siga las instrucciones de seguridad que vienen incluidas con el producto.

1. Antes de actualizar el sistema, descargue la versión del BIOS del sistema más reciente desde support.dell.com y siga las instrucciones incluidas en el archivo de descarga comprimido para instalar la actualización en el sistema.

 **NOTA:** Puede actualizar el BIOS del sistema utilizando Lifecycle Controller.

2. Apague el sistema, incluidos los periféricos conectados y desconecte el sistema de la toma de corriente. Después de desconectarlo de la alimentación de CA, mantenga presionado el botón de encendido durante tres segundos para vaciar completamente el sistema de potencia almacenada antes de extraer la cubierta.
3. Abra el sistema.
4. Extraiga la funda de enfriamiento.

 **AVISO:** El disipador de calor y el procesador permanecen calientes al tacto durante un tiempo tras apagar el sistema. Antes de manipularlos, deje que el disipador de calor y el procesador se enfríen.

 **PRECAUCIÓN:** Nunca desmonte el disipador de calor de un procesador a menos que vaya a desmontar el procesador. Se necesita el disipador de calor para mantener las condiciones térmicas adecuadas.

5. Utilizando un destornillador Phillips del n° 2, afloje uno de los zócalos de retención del disipador de calor. Espere 30 segundos a que el disipador de calor se suelte del procesador.
6. Afloje el segundo zócalo de retención del disipador de calor.
7. Levante el disipador de calor para extraerlo del procesador y déjelo aparte.





Ilustración 26. Extracción e instalación del disipador de calor

- 1. disipador de calor
- 2. zócalos de retención (2)
- 3. tornillos de retención (2)
- 4. procesador

⚠ PRECAUCIÓN: El procesador se mantiene en su zócalo bajo gran presión. Tenga en cuenta que la palanca de liberación puede salir disparada de manera repentina si no se sujeta con firmeza.

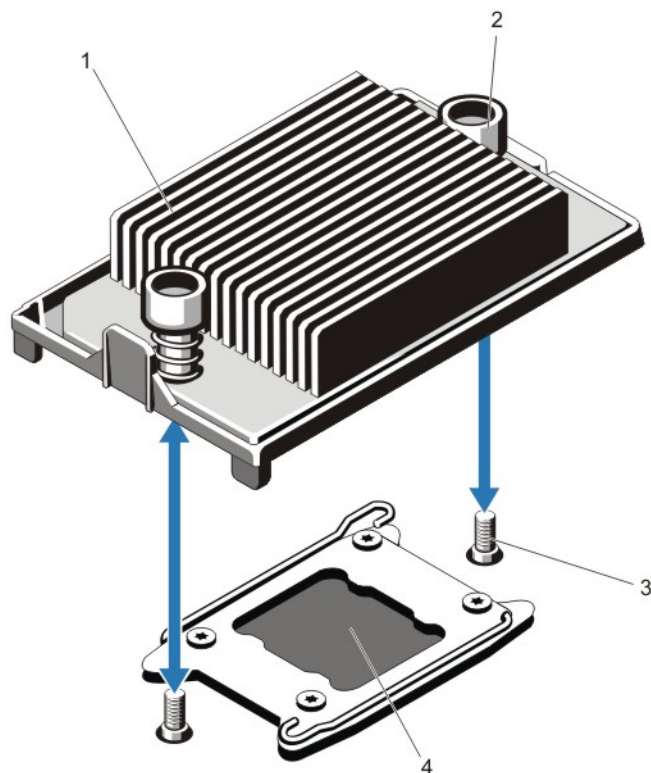
8. Coloque el pulgar firmemente sobre la palanca de liberación del zócalo del procesador junto al icono de desbloqueo  y suelte la palanca desde la posición de bloqueo empujando hacia abajo y hacia fuera desde la parte inferior de la pestaña.
9. De forma similar, coloque el pulgar firmemente sobre la palanca de liberación del zócalo del procesador junto al icono de bloqueo  y suelte la palanca desde la posición de bloqueo empujando hacia abajo y hacia afuera desde la parte inferior de la pestaña. Gire la palanca 90 grados hacia arriba.



Ilustración 27. Apertura del protector del procesador y cierre de la secuencia de la palanca

- 1. símbolo de cierre de bloqueo
- 2. palanca de liberación del zócalo del procesador
- 3. procesador
- 4. palanca de liberación del zócalo del procesador
- 5. símbolo de apertura de bloqueo

10. Gire el protector del procesador hacia arriba y retírelo del paso.

⚠ PRECAUCIÓN: Las patas del zócalo son frágiles y pueden quedar dañadas. Asegúrese de no doblar las patas del zócalo cuando extraiga el procesador del zócalo.

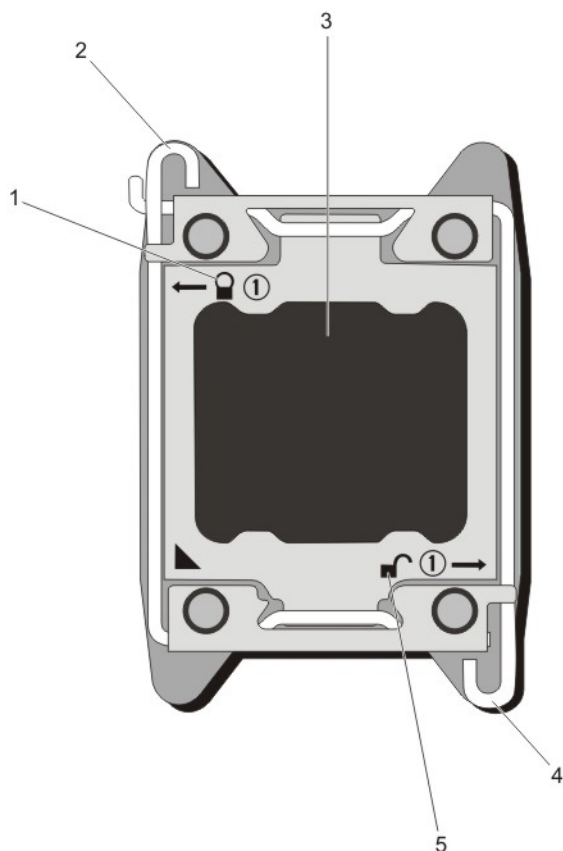
11. Levante el procesador para extraerlo del zócalo y deje la palanca de liberación hacia arriba para que el zócalo esté preparado para el nuevo procesador.

✍ NOTA: Si va a extraer de forma permanente el procesador, debe instalar un procesador de relleno y un disipador de calor de relleno en el zócalo libre para garantizar un enfriamiento adecuado del sistema.

✍ NOTA: La instalación de un procesador de relleno/disipador de calor de relleno es idéntica a la instalación de un procesador/disipador de calor.



Ilustración 28. Extracción e instalación de un procesador

- | | |
|--|---------------------------------|
| 1. palanca de liberación del zócalo del procesador | 5. procesador |
| 2. indicador de pata 1 | 6. zócalo ZIF |
| 3. palanca de liberación del zócalo del procesador | 7. salientes del zócalo (4) |
| 4. protector del procesador | 8. muescas en el procesador (4) |

NOTA: Una vez extraído el procesador, colóquelo en un contenedor antiestático para su reutilización, devolución o almacenamiento temporal. No toque la parte inferior del procesador. Toque únicamente los bordes laterales del procesador. Si está extrayendo el procesador desde el zócalo 2 del procesador, deberá instalar un disipador de calor de relleno en el zócalo vacío.

Instalación de un procesador

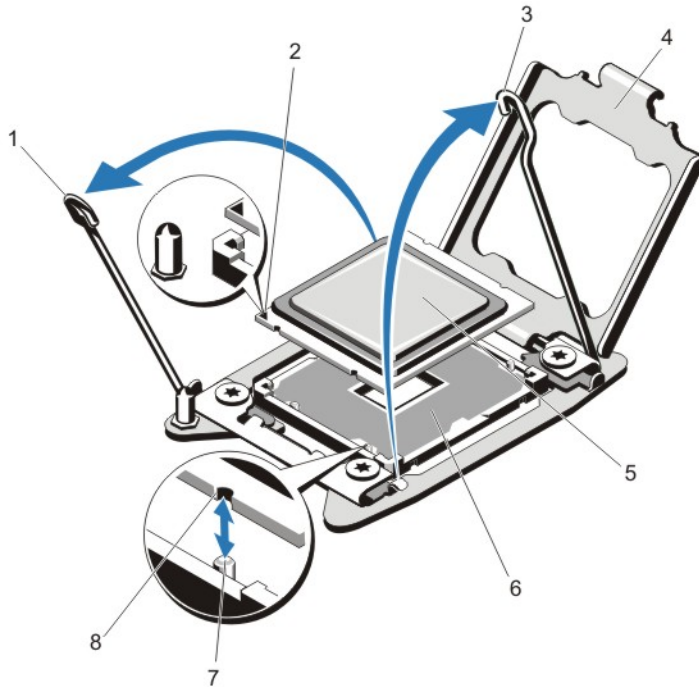
PRECAUCIÓN: Muchas de las reparaciones deben ser realizadas únicamente por un técnico de servicio autorizado. El usuario debe llevar a cabo únicamente las tareas de solución de problemas y las reparaciones sencillas autorizadas en la documentación del producto o indicadas por el personal de servicio y asistencia en línea o telefónica. La garantía no cubre los daños ocasionados por reparaciones que Dell no haya autorizado. Lea y siga las instrucciones de seguridad que vienen incluidas con el producto.

NOTA: Si sólo va a instalar un procesador, debe utilizar el zócalo CPU1.

1. Antes de actualizar el sistema, descargue la versión del BIOS del sistema más reciente desde support.dell.com y siga las instrucciones incluidas en el archivo de descarga comprimido para instalar la actualización en el sistema.

 **NOTA:** Puede actualizar el BIOS del sistema utilizando Lifecycle Controller.

2. Apague el sistema, incluidos los periféricos conectados y desconecte el sistema de la toma de corriente. Después de desconectarlo de la alimentación de CA, mantenga presionado el botón de encendido durante tres segundos para vaciar completamente el sistema de potencia almacenada antes de extraer la cubierta.
3. Abra el sistema.
4. Extraiga la funda de enfriamiento.

 **AVISO:** El disipador de calor y el procesador permanecen calientes al tacto durante un tiempo tras apagar el sistema. Antes de manipularlos, deje que el disipador de calor y el procesador se enfríen.

 **PRECAUCIÓN:** Nunca desmonte el disipador de calor de un procesador a menos que vaya a desmontar el procesador. Se necesita el disipador de calor para mantener las condiciones térmicas adecuadas.



5. Extracción del disipador de calor/disipador de calor de relleno y procesador/procesador de relleno, según corresponda.

 **NOTA:** El procedimiento de extracción del disipador de calor de relleno o del procesador de relleno es similar a la extracción del disipador de calor o del procesador.

6. Desembale el nuevo procesador.
7. Alinee el procesador con los salientes del zócalo ZIF.

 **PRECAUCIÓN:** Posicionar el procesador de forma incorrecta puede dañar permanentemente la placa del sistema o el procesador. Tenga cuidado de no doblar los pasadores en el zócalo.

 **PRECAUCIÓN:** No utilice fuerza para colocar el procesador. Cuando el procesador está posicionado correctamente, se engancha fácilmente en el zócalo.

8. Con las palancas de liberación en el zócalo del procesador en la posición de apertura, alinee la pata 1 del procesador, utilizando la guía de posición de pata 1 en el zócalo como referencia y fije el procesador suavemente en el zócalo.
9. Cierre el protector del procesador.
10. Gire la palanca de liberación del zócalo junto al icono de bloqueo  hasta que esté bloqueado en su posición.
11. De forma similar, gire la palanca de liberación del zócalo junto al icono de desbloqueo  hasta que esté bloqueado en su posición.
12. Con un paño limpio que no deje pelusa, retire la grasa térmica del disipador de calor.

 **PRECAUCIÓN:** Si se aplica demasiada pasta térmica, puede que la pasta que sobra entre en contacto con el zócalo del procesador y lo contamine.

13. Abra el aplicador de pasta suministrado con el kit del procesador y aplique toda la pasta térmica del aplicador en el centro de la parte superior del nuevo procesador.
14. Coloque el disipador de calor sobre el procesador.
15. Con un destornillador Phillips del n.º 2, apriete los tornillos de retención del disipador de calor.
16. Coloque la funda de enfriamiento.
17. Cierre el sistema.
18. Vuelva a conectar el sistema y los periféricos a las tomas eléctricas y, a continuación, encienda el sistema.
19. Presione <F2> para abrir la Configuración del sistema y compruebe que la información del procesador corresponda a la nueva configuración del sistema.
20. Ejecute los diagnósticos del sistema para verificar que el nuevo procesador funciona correctamente.

Suministros de energía

Su sistema admite:

- dos módulos de suministro de energía de CA de 495 W, 750 W o 1100 W o
- dos módulos de suministro de energía de CC de 1100 W (cuando están disponibles).

Cuando dos suministros de energía idénticos están instalados, la configuración de suministro de energía es redundante (1 + 1). En modo redundante, se suministra energía al sistema de forma equitativa desde ambos suministros de energía para maximizar la eficacia.

Cuando está instalado un único suministro de energía, la configuración de suministro de energía es no redundante (1 + 0). Se suministra energía al sistema solo mediante un único suministro de energía.

 **NOTA:** Si se utilizan dos suministros de energía, deben ser del mismo tipo y deben tener la misma potencia de salida máxima.

 **PRECAUCIÓN:** Al instalar un PSU de CA o CC de 1100 W, deberá instalar ambos PSUs. Su sistema no admite un único PSU de CA o CC de 1100 W.

Función de repuesto dinámico

Este sistema admite la función de repuesto dinámico, lo cual reduce significativamente el gasto fijo de energía que se asocia con la redundancia en las fuentes de alimentación.

Si la función de repuesto dinámico está activada, una fuente de alimentación se coloca en estado de suspensión. La fuente de alimentación activa soporta el 100% de la carga y, de ese modo, funciona con una mayor eficiencia. La fuente de alimentación redundante supervisa el voltaje de la fuente de alimentación activa. Si el voltaje de la fuente activa cae, la fuente de alimentación redundante que se encuentra en suspensión regresa a un estado activo con salida de energía.

La fuente de alimentación activa puede también activar una fuente de alimentación suspendida si el hecho de que ambas fuentes estén activas resulta más eficiente que tener una fuente redundante en suspensión. La configuración predeterminada de las fuentes de alimentación es que ambas fuentes pasarán a estar activas si la carga sobre la fuente activa es superior al 50% y que una de las fuentes entre en suspensión si la carga cae por debajo del 20%.

Puede definir la función de repuesto dinámico mediante la configuración de iDRAC. Consulte la publicación *iDRAC7 User's Guide* (Guía del usuario de iDRAC 7) en support.dell.com/manuals.

Extracción de un suministro de energía de CA

 **PRECAUCIÓN:** Muchas de las reparaciones deben ser realizadas únicamente por un técnico de servicio autorizado. El usuario debe llevar a cabo únicamente las tareas de solución de problemas y las reparaciones sencillas autorizadas en la documentación del producto o indicadas por el personal de servicio y asistencia en línea o telefónica. La garantía no cubre los daños ocasionados por reparaciones que Dell no haya autorizado. Lea y siga las instrucciones de seguridad que vienen incluidas con el producto.

 **PRECAUCIÓN:** El sistema requiere un suministro de energía para su funcionamiento habitual. En sistemas de suministro redundante, extraiga y reemplace solo un suministro de energía cada vez en un sistema que esté encendido.

 **NOTA:** Puede quitar el pestillo y levantar el brazo de administración del cable opcional si interfiere en la extracción del suministro de energía. Para obtener información sobre el brazo de administración del cable, consulte la documentación del bastidor del sistema.

1. Desconecte el cable de alimentación de la fuente de alimentación y del suministro de energía que intenta extraer y extraiga los cables de la tira.
2. Presione el pestillo de liberación y extraiga la fuente de alimentación del chasis.



Ilustración 29. Extracción e instalación de un suministro de energía de CA

- 1. conector
- 2. suministro de energía
- 3. seguro de liberación
- 4. manija del suministro de energía

Instalación de una fuente de alimentación CA

⚠ PRECAUCIÓN: Muchas de las reparaciones deben ser realizadas únicamente por un técnico de servicio autorizado. El usuario debe llevar a cabo únicamente las tareas de solución de problemas y las reparaciones sencillas autorizadas en la documentación del producto o indicadas por el personal de servicio y asistencia en línea o telefónica. La garantía no cubre los daños ocasionados por reparaciones que Dell no haya autorizado. Lea y siga las instrucciones de seguridad que vienen incluidas con el producto.

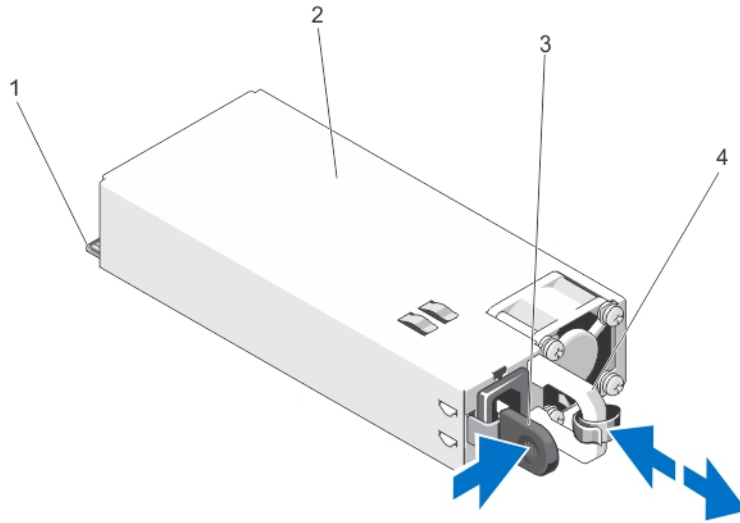
1. Compruebe que las fuentes de alimentación sean del mismo tipo y cuenten con la misma potencia de salida máxima.

✎ NOTA: La potencia de salida máxima (en vatios) se indica en la etiqueta de la fuente de alimentación.

2. Si corresponde, extraiga la fuente de alimentación de relleno.
3. Deslice la nueva fuente de alimentación en el chasis hasta que se inserte completamente y el pestillo de liberación encaje en su lugar.

✎ NOTA: Si desbloqueó el brazo para tendido de cables, vuelva a bloquearlo. Para obtener más información sobre el brazo para tendido de cables, consulte la documentación del rack del sistema.





4. Conecte el cable de alimentación a la fuente de alimentación y enchufe el cable en una toma eléctrica.

⚠ PRECAUCIÓN: Cuando conecte el cable de alimentación, sujételo con la correa.

✎ NOTA: Cuando vaya a realizar una instalación, un intercambio activo o un acoplamiento activo de una nueva fuente de alimentación, espere varios segundos para que el sistema la reconozca y determine su estado. El indicador de estado de la fuente de alimentación se iluminará en color verde para indicar que la fuente de alimentación funciona correctamente.

Instrucciones de cableado para un suministro de energía CC

El sistema admite hasta dos fuentes de alimentación de $-(48-60)$ VCC (en caso de que se encuentren disponibles).

-  **AVISO:** En los equipos que utilizan suministros de energía VCC $-(48-60)$, todas las conexiones a suministros de energía CC y a tomas de seguridad deben ser realizadas por un electricista cualificado. No intente realizar estas conexiones ni instalar tomas de tierra. Todo el cableado eléctrico debe ser conforme a las normativas y las prácticas locales y nacionales aplicables. La garantía no cubre los daños provocados por manipulaciones sin la autorización de Dell. Lea y siga todas las instrucciones de seguridad que se proporcionaron con el producto.
-  **PRECAUCIÓN:** Para conectar la unidad, solo deben utilizarse cables de cobre, salvo que se especifique lo contrario, y han de utilizarse únicamente cables con calibre de alambre estadounidense 10 (10 AWG) con una potencia nominal mínima del 90 °C tanto para la fuente de energía como para la potencia de retorno. Proteja la fuente de alimentación de $-(48-60)$ VCC (1 cable) con una protección de sobrecorriente de circuito de alimentación con potencia nominal de 50 A para fuentes de CC con una corriente nominal de alto nivel de interrupción.
-  **PRECAUCIÓN:** Conecte el equipo a una fuente de alimentación de $-(48-60)$ VCC que esté eléctricamente aislada de la fuente de CA (fuente de alimentación SELV de $-(48-60)$ VCC con una conexión fiable a tierra). Por tanto, asegúrese de que la fuente de $-(48-60)$ VCC esté conectada a tierra de forma correcta.
-  **NOTA:** En el cableado de campo debe incorporarse un dispositivo de desconexión de fácil acceso que cuente con la aprobación y la potencia nominal adecuadas.

Requisitos sobre potencia de entrada

- Voltaje de alimentación: $-(48-60)$ VCC
- Consumo eléctrico: 32 A (máximo)

Contenido del kit

- Bloque de terminal con número de pieza de Dell 6RYJ9 o equivalente (1)
- 32 tuercas de tipo 6 con arandela de bloqueo (1)

Herramientas necesarias

Alicates pelacables que puedan quitar el aislamiento de un cable de cobre 10 AWG, aislado, trenzado y sólido

-  **NOTA:** Utilice el número de pieza de cable alfa 3080 o equivalente (trenzado 65/30).

Cables necesarios

- Un cable negro UL 10 AWG de 2 m máximo (trenzado) [$-(48-60)$ VCC]
- Un cable rojo UL 10 AWG de 2 m máximo (trenzado) (retorno VCC)
- Un cable trenzado verde/amarillo, verde con una franja amarilla UL 10 AWG de 2 m máximo (conexión a tierra)

Ensamblaje y conexión del cable de toma a tierra de seguridad

-  **AVISO:** En los equipos que utilizan suministros de energía VCC $-(48-60)$, todas las conexiones a suministros de energía CC y a tomas de seguridad deben ser realizadas por un electricista cualificado. No intente realizar estas conexiones ni instalar tomas de tierra. Todo el cableado eléctrico debe ser conforme a las normativas y las prácticas locales y nacionales aplicables. La garantía no cubre los daños provocados por manipulaciones sin la autorización de Dell. Lea y siga todas las instrucciones de seguridad que se proporcionaron con el producto.

1. Quite el aislamiento del extremo del cable verde/amarillo, dejando a la vista unos 4,5 mm (0,175 pulgadas) de cable de cobre.
2. Con una herramienta de engaste manual (Tyco Electronics, 58433-3 o equivalente), encaje el terminal con pestaña de tipo anillo (Jeason Terminals Inc., R5-4SA o equivalente) en el cable verde/amarillo (cable de toma de tierra de seguridad).
3. Conecte el cable de toma de tierra de seguridad al poste de conexión a tierra en la parte posterior del sistema utilizando una tuerca nº 6-32 dotada con una arandela de bloqueo.



Ilustración 30. Ensamblaje y conexión del cable de toma a tierra de seguridad

1. cable de toma a tierra de seguridad
2. poste de conexión a tierra
3. arandela de bloqueo
4. arandela de resorte
5. tuerca nº 6-32

Ensamblaje de los cables de alimentación de entrada de CC

⚠ AVISO: En los equipos que utilizan suministros de energía VCC -(48-60), todas las conexiones a suministros de energía CC y a tomas de seguridad deben ser realizadas por un electricista cualificado. No intente realizar estas conexiones ni instalar tomas de tierra. Todo el cableado eléctrico debe ser conforme a las normativas y las prácticas locales y nacionales aplicables. La garantía no cubre los daños provocados por manipulaciones sin la autorización de Dell. Lea y siga todas las instrucciones de seguridad que se proporcionaron con el producto.

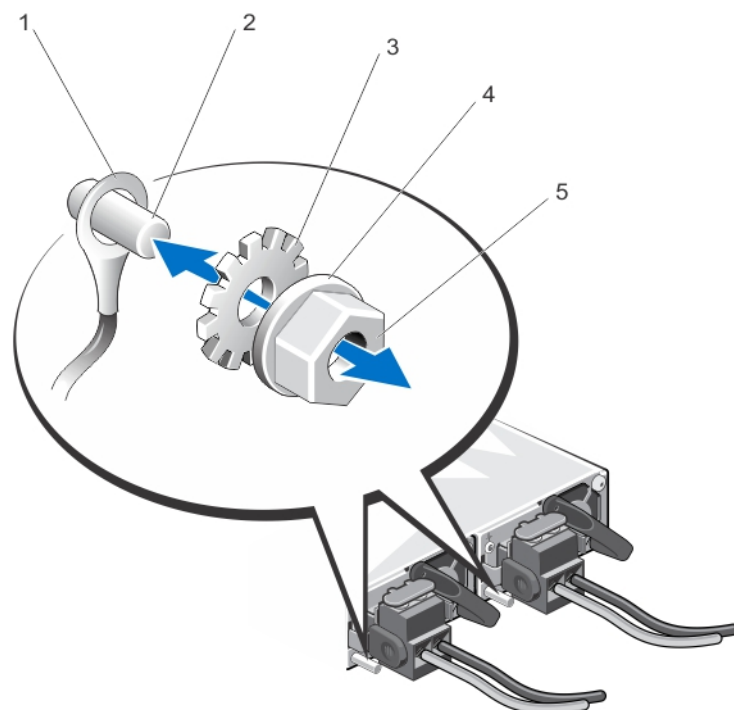
1. Quite el aislamiento de los extremos de los cables de alimentación de CC, dejando a la vista unos 13 mm (0,5 pulgadas) de cable de cobre.

⚠ AVISO: La polaridad inversa al conectar los cables de alimentación de CC puede dañar de forma permanente el suministro de energía o el sistema.

2. Inserte los extremos de cobre en los conectores correspondientes y apriete los tornillos cautivos en la parte superior del conector correspondiente con un destornillador Philips nº 2.

⚠ AVISO: Para proteger el suministro de energía de descargas electrostática, los tornillos cautivos deben estar tapados con una cubierta de goma antes de insertar el conector correspondiente en el suministro de energía.

3. Gire la cubierta de goma en el sentido de las agujas del reloj sobre los tornillos cautivos.

4. Inserte el conector correspondiente en el suministro de energía.



Ilustración 31. Ensamblaje de los cables de alimentación de entrada de CC

1. zócalo de alimentación de CC

2. cubierta de goma

3. tornillos cautivos (2)

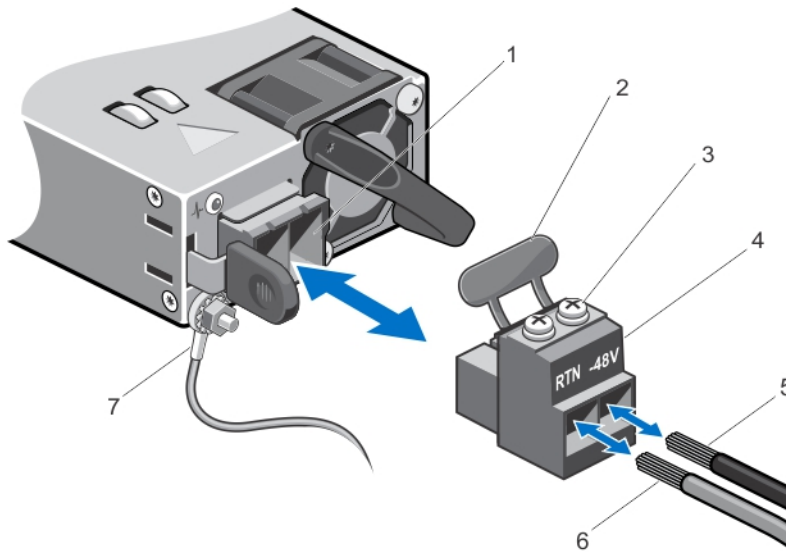
4. conector de alimentación de CC

5. cable -48 V

6. cable RTN

7. cable de conexión a tierra

Extracción de un suministro de energía de CC

⚠ AVISO: En los equipos que utilizan suministros de energía VCC **-(48-60)**, todas las conexiones a suministros de energía CC y a tomas de seguridad deben ser realizadas por un electricista cualificado. No intente realizar estas conexiones ni instalar tomas de tierra. Todo el cableado eléctrico debe ser conforme a las normativas y las prácticas locales y nacionales aplicables. La garantía no cubre los daños provocados por manipulaciones sin la autorización de Dell. Lea y siga todas las instrucciones de seguridad que se proporcionaron con el producto.

⚠ PRECAUCIÓN: El sistema requiere un suministro de energía para su funcionamiento habitual. En sistemas de suministro redundante, extraiga y reemplace solo un suministro de energía cada vez en un sistema que esté encendido.

✎ NOTA: Puede quitar el pestillo y levantar el brazo de administración del cable opcional si interfiere en la extracción del suministro de energía. Para obtener información sobre el brazo de administración del cable, consulte la documentación del bastidor del sistema.

1. Desconecte los cables de alimentación de la fuente de alimentación y el conector del suministro de energía que intenta extraer.
2. Desconecte el cable de toma a tierra de seguridad.
3. Presione el pestillo de liberación y extraiga la fuente de alimentación del chasis.



Ilustración 32. Extracción e instalación de un suministro de energía de CC

1. conector
2. suministro de energía
3. indicador de estado del suministro de energía
4. seguro de liberación
5. manija del suministro de energía

Instalación de un suministro de energía de CC

⚠ AVISO: En los equipos que utilizan suministros de energía VCC -(48-60), todas las conexiones a suministros de energía CC y a tomas de seguridad deben ser realizadas por un electricista cualificado. No intente realizar estas conexiones ni instalar tomas de tierra. Todo el cableado eléctrico debe ser conforme a las normativas y las prácticas locales y nacionales aplicables. La garantía no cubre los daños provocados por manipulaciones sin la autorización de Dell. Lea y siga todas las instrucciones de seguridad que se proporcionaron con el producto.

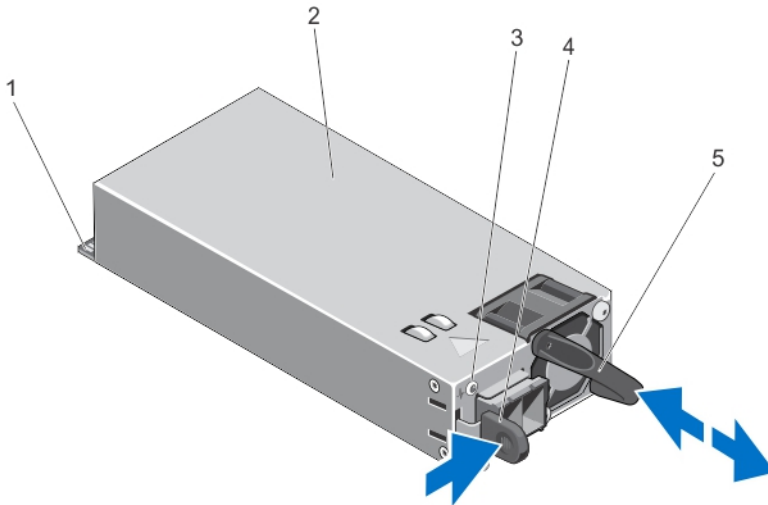
1. Compruebe que los dos suministros de energía sean del mismo tipo y cuenten con la misma potencia de salida máxima.

✍ NOTA: La potencia de salida máxima (en vatios) se indica en la etiqueta del suministro de energía.

2. Si procede, extraiga el panel de relleno del suministro de energía.
3. Deslice el nuevo suministro de energía en el chasis hasta que quede completamente insertado y el pestillo de liberación se asiente en su lugar.

✍ NOTA: Si ha quitado el pestillo del brazo de administración de cable, vuelva a ponerlo. Para obtener información sobre el brazo de administración del cable, consulte la documentación del bastidor del sistema.

4. Conecte el cable de conexión a tierra de seguridad.
5. Instale el conector de alimentación de CC en el suministro de energía.

⚠ PRECAUCIÓN: Al conectar los cables de alimentación, asegúrelos con la tira para la manija del suministro de energía.

6. Conecte los cables a una fuente de alimentación de CC.

✎ NOTA: Cuando vaya a realizar una instalación, un intercambio directo o un acoplamiento activo de un nuevo suministro de energía, espere varios segundos para que el sistema lo reconozca y determine su estado. El indicador de estado del suministro de energía se iluminará en color verde para indicar que el suministro de energía funciona correctamente.

Extracción del panel protector del suministro de energía

⚠ PRECAUCIÓN: Para garantizar un enfriamiento adecuado del sistema, se debe instalar el panel protector del suministro de energía en el segundo compartimento de suministro de energía en una configuración sin redundancia. Extraiga el compartimento del suministro de energía únicamente si está instalando un segundo suministro de energía.

Si va a instalar un segundo suministro de energía, extraiga el panel protector del suministro de energía del compartimento. Para ello, tire hacia fuera el panel protector.



Ilustración 33. Extracción e instalación del panel protector del suministro de energía

1. panel protector del suministro de energía

Instalación del panel protector del suministro de energía

✎ NOTA: Instale el panel protector del suministro de energía únicamente en el segundo compartimento para el suministro de energía.

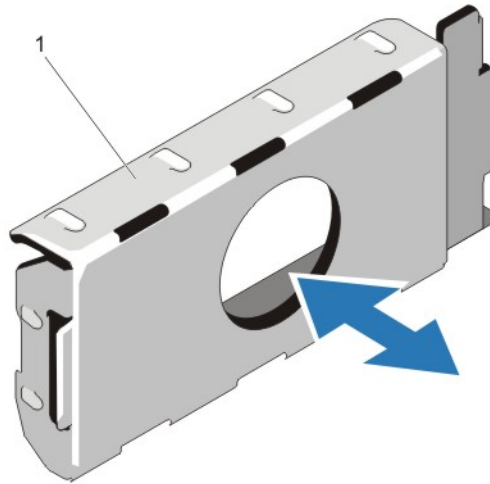
Para instalar el panel protector del suministro de energía, alinee el panel protector con el compartimento para suministro de energía e insértelo en el chasis hasta que quede asentado en su lugar.

Batería del sistema

Sustitución de la batería del sistema

⚠ AVISO: Existe el peligro de que una batería nueva explote si no se instala correctamente. Sustituya la batería únicamente por una del mismo tipo o de un tipo equivalente recomendada por el fabricante. Consulte las instrucciones de seguridad para obtener información adicional.

⚠ PRECAUCIÓN: Muchas de las reparaciones deben ser realizadas únicamente por un técnico de servicio autorizado. El usuario debe llevar a cabo únicamente las tareas de solución de problemas y las reparaciones sencillas autorizadas en la documentación del producto o indicadas por el personal de servicio y asistencia en línea o telefónica. La garantía no cubre los daños ocasionados por reparaciones que Dell no haya autorizado. Lea y siga las instrucciones de seguridad que vienen incluidas con el producto.

1. Apague el sistema, incluidos los periféricos conectados, y desconecte el sistema de la toma eléctrica y de los periféricos.
2. Abra el sistema.
3. Presione los puntos de contacto y levante la cubierta de la batería del sistema hacia arriba y alejándose de la funda de enfriamiento de la tarjeta secundaria de red.



Ilustración 34. Extracción de la cubierta de la batería del sistema

1. cubierta de la batería del sistema
 2. funda de enfriamiento de la tarjeta secundaria de red
 3. puntos de contacto
 4. Localice el zócalo de la batería.
- ⚠ PRECAUCIÓN:** Para evitar daños en el conector de la batería, sujete firmemente el conector mientras instala o extrae una batería.
5. Para extraer la pila, presione firmemente en el lado positivo del conector y libere la pila de sus pestañas de fijación del lado negativo del conector.

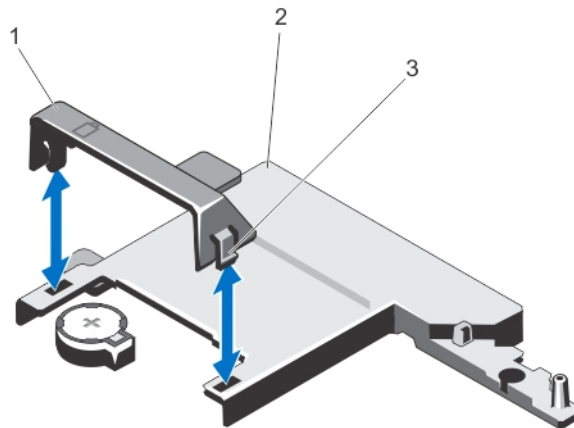

Ilustración 35. Sustitución de la batería del sistema

1. Lado positivo del conector de la pila
 2. batería del sistema
 3. lado positivo del conector de la pila
6. Para instalar una pila de sistema nueva, sujete la pila con el polo "+" y deslícela debajo de las pestañas de seguridad del lado positivo del conector.
 7. Presione la pila dentro del conector hasta que se asiente en su lugar.
 8. Alinee la parte posterior de la cubierta de la batería del sistema con la muesca en la funda de enfriamiento de la tarjeta secundaria de red y presione la cubierta de la batería del sistema hacia abajo en las muescas hasta que se asiente en su lugar.
 9. Cierre el sistema.
 10. Vuelva a conectar el sistema a la toma eléctrica y enciéndalo junto con los periféricos que tenga conectados.
 11. Abra el programa de configuración del sistema para confirmar que la batería funciona correctamente.
 12. Especifique la hora y la fecha correctas en los campos **Time** (Fecha) y **Date** (Hora) de la configuración del sistema.
 13. Salga del programa de configuración del sistema.

Plano posterior de la unidad de disco duro

El sistema admite cuatro unidades de plano posterior SAS/SATA de 2,5 pulgadas.

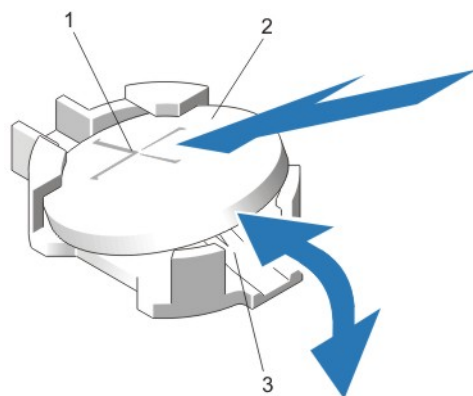
Extracción del plano posterior de la unidad del disco duro

△ PRECAUCIÓN: Muchas de las reparaciones deben ser realizadas únicamente por un técnico de servicio autorizado. El usuario debe llevar a cabo únicamente las tareas de solución de problemas y las reparaciones sencillas autorizadas en la documentación del producto o indicadas por el personal de servicio y asistencia en línea o telefónica. La garantía no cubre los daños ocasionados por reparaciones que Dell no haya autorizado. Lea y siga las instrucciones de seguridad que vienen incluidas con el producto.

1. Extraiga el embellecedor frontal, si está instalado.
2. Apague el sistema, incluidos todos los periféricos conectados, y desconéctelo de la toma eléctrica.
3. Abra el sistema.

△ PRECAUCIÓN: Para evitar daños en las unidades y el plano posterior, debe extraer las unidades de disco duro del sistema antes de extraer el plano posterior.

△ PRECAUCIÓN: Anote el número de cada unidad de disco duro y etiquételas temporalmente antes de extraerlas de forma que pueda volver a colocarlas en las mismas ubicaciones.

4. Extraiga todas las unidades de disco duro.
5. Desconecte del plano posterior el cable de alimentación y los cables de datos SAS/SATA/SSD.
6. Si procede, desconecte el cable de datos/alimentación de la unidad óptica.
7. Presione las pestañas de liberación azules del plano posterior en la dirección que indican las flechas y deslice el plano posterior hacia arriba.
8. Tire del plano posterior para extraerlo del sistema hasta que las ranuras de fijación del plano posterior se suelten de las pestañas del chasis.



Ilustración 36. Extracción e instalación del plano posterior de la unidad de disco duro (x4) de 6,35 cm 2,5 (pulgadas)

1. plano posterior de la unidad de disco duro
2. cable de señal del plano posterior
3. cable de alimentación del plano posterior
4. lengüeta de liberación
5. cable SAS A

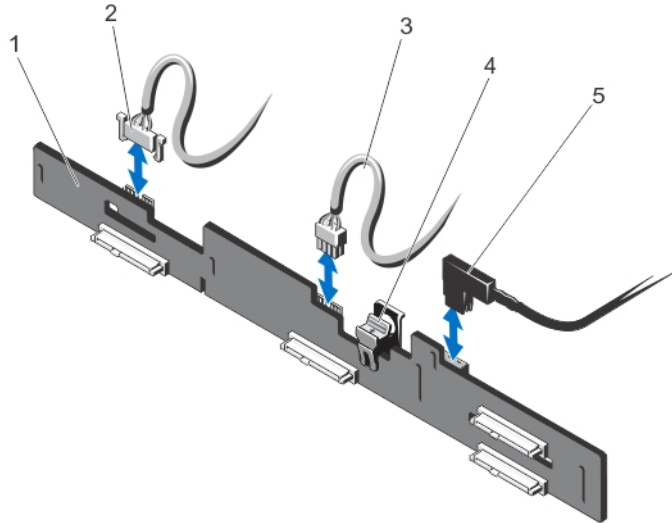

Ilustración 37. diagrama de conexión de cables: sistemas (x4) de 6,35 cm (2,5 pulgadas)

1. soporte de retención de cables
2. placa base
3. tarjeta controladora de almacenamiento integrada
4. conector SAS de la placa base
5. plano posterior SAS

Instalación del plano posterior de la unidad de disco duro

⚠ PRECAUCIÓN: Muchas de las reparaciones deben ser realizadas únicamente por un técnico de servicio autorizado. El usuario debe llevar a cabo únicamente las tareas de solución de problemas y las reparaciones sencillas autorizadas en la documentación del producto o indicadas por el personal de servicio y asistencia en línea o telefónica. La garantía no cubre los daños ocasionados por reparaciones que Dell no haya autorizado. Lea y siga las instrucciones de seguridad que vienen incluidas con el producto.

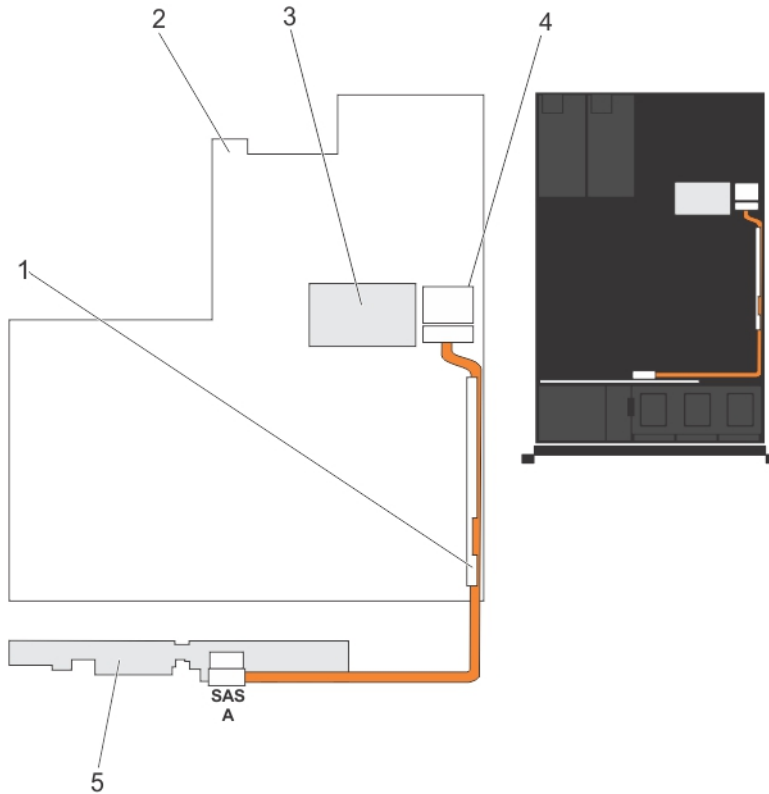
1. Al sujetar las pestañas azules, alinee las ranuras en el panel posterior de la unidad de disco duro con las pestañas del chasis.
2. Deslice hacia abajo el panel posterior de la unidad de disco duro hasta que las pestañas de liberación se asienten en su lugar.
3. Conecte el cable SAS A al conector SAS A del plano posterior de la unidad de disco duro y el cable SAS B al conector SAS B.
4. Conecte el cable de alimentación al plano posterior de la unidad de disco duro.
5. Pase los cables de alimentación/datos por la pared del chasis.

6. Instale las unidades de disco duro en sus ubicaciones originales.
7. Cierre el sistema.
8. Vuelva a conectar el sistema a la toma eléctrica y enciéndalo junto con los periféricos que tenga conectados.
9. Si procede, instale el bisel anterior.

Ensamblaje del panel de control

Extracción de la placa del panel de control

△ PRECAUCIÓN: Muchas de las reparaciones deben ser realizadas únicamente por un técnico de servicio autorizado. El usuario debe llevar a cabo únicamente las tareas de solución de problemas y las reparaciones sencillas autorizadas en la documentación del producto o indicadas por el personal de servicio y asistencia en línea o telefónica. La garantía no cubre los daños ocasionados por reparaciones que Dell no haya autorizado. Lea y siga las instrucciones de seguridad que vienen incluidas con el producto.

1. Extraiga el embellecedor frontal, si está instalado.
2. Apague el sistema, incluidos los periféricos conectados, y desconecte el sistema de la toma eléctrica y de los periféricos.
3. Abra el sistema.

△ PRECAUCIÓN: El conector del módulo de visualización es un conector ZIF (zero insertion force). Asegúrese de que la pestaña de sujeción del conector se suelte antes de la extracción y de la inserción. La lengüeta de sujeción debe quedar enganchada después de la inserción.

4. Desconecte los cables del panel de control y del módulo de visualización de la placa del panel de control.
5. Con un tornillo Phillips nº 2, extraiga los dos tornillos que fijan la placa del panel de control al chasis.
6. Deslice la placa del panel de control hacia fuera y hacia la parte posterior del sistema.



Ilustración 38. Extracción e instalación de la placa del panel de control

1. placa del panel de control
2. tornillos (2)
3. cable del panel de control

Instalación de la placa del panel de control

△ PRECAUCIÓN: Muchas de las reparaciones deben ser realizadas únicamente por un técnico de servicio autorizado. El usuario debe llevar a cabo únicamente las tareas de solución de problemas y las reparaciones sencillas autorizadas en la documentación del producto o indicadas por el personal de servicio y asistencia en línea o telefónica. La garantía no cubre los daños ocasionados por reparaciones que Dell no haya autorizado. Lea y siga las instrucciones de seguridad que vienen incluidas con el producto.

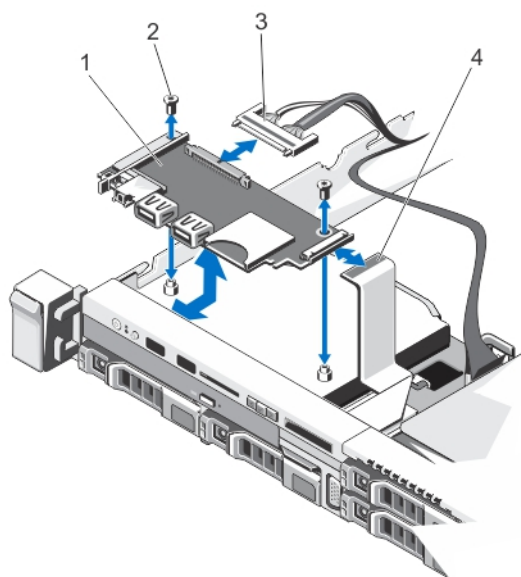
1. Alinee los orificios para tornillos de la placa del panel de control con los separadores del chasis.
2. Con un tornillo Phillips del nº 2, extraiga los dos tornillos que fijan la placa del panel de control al chasis.

△ PRECAUCIÓN: El conector del módulo de visualización es un conector ZIF (zero insertion force). Asegúrese de que la pestaña de sujeción del conector se suelte antes de la extracción y de la inserción. La lengüeta de sujeción debe quedar enganchada después de la inserción.

3. Conecte el panel de control y los cables del módulo de visualización a la placa del panel de control.
4. Si es necesario, pase los cables de alimentación/datos por la pared del chasis.
5. Cierre el sistema.
6. Si procede, instale el embellecedor frontal.
7. Vuelva a conectar el sistema a la toma eléctrica y enciéndalo junto con los periféricos que tenga conectados.

Extracción del panel de control

△ PRECAUCIÓN: Muchas de las reparaciones deben ser realizadas únicamente por un técnico de servicio autorizado. El usuario debe llevar a cabo únicamente las tareas de solución de problemas y las reparaciones sencillas autorizadas en la documentación del producto o indicadas por el personal de servicio y asistencia en línea o telefónica. La garantía no cubre los daños ocasionados por reparaciones que Dell no haya autorizado. Lea y siga las instrucciones de seguridad que vienen incluidas con el producto.

1. Extraiga el embellecedor frontal, si está instalado.
2. Apague el sistema, incluidos los periféricos conectados, y desconecte el sistema de la toma eléctrica y de los periféricos.
3. Abra el sistema.

△ PRECAUCIÓN: El conector del módulo de visualización es un conector ZIF (zero insertion force). Asegúrese de que la pestaña de sujeción del conector se suelte antes de la extracción y de la inserción. La lengüeta de sujeción debe quedar enganchada después de la inserción.

4. Desconecte el cable del módulo de visualización de la placa del panel de control.
5. Con un destornillador Philips nº 1, extraiga el tornillo (situado en la parte inferior del chasis) que asegura el módulo de control en el chasis.

✎ NOTA: Aparte del tornillo, el panel de control tiene tres pestañas (una a la izquierda y dos en la parte superior) que lo aseguran al chasis.

△ PRECAUCIÓN: Si se aplica demasiada fuerza al tirar hacia arriba se pueden provocar daños en el panel de control.

6. Sujete el borde superior del panel de control por las esquinas y tire hacia arriba hasta que se suelten las lengüetas del panel de control.
7. Sujete el borde derecho del panel de control y gírelo hacia la izquierda hasta que salga del chasis.
8. Saque el panel de control del chasis.



Ilustración 39. Extracción e instalación del panel de control

- 1. panel de control
- 2. muescas en la pared frontal del chasis
- 3. conector ZIF del módulo de visualización
- 4. cable del módulo de visualización
- 5. tornillo

Instalación del panel de control

⚠ PRECAUCIÓN: Muchas de las reparaciones deben ser realizadas únicamente por un técnico de servicio autorizado. El usuario debe llevar a cabo únicamente las tareas de solución de problemas y las reparaciones sencillas autorizadas en la documentación del producto o indicadas por el personal de servicio y asistencia en línea o telefónica. La garantía no cubre los daños ocasionados por reparaciones que Dell no haya autorizado. Lea y siga las instrucciones de seguridad que vienen incluidas con el producto.

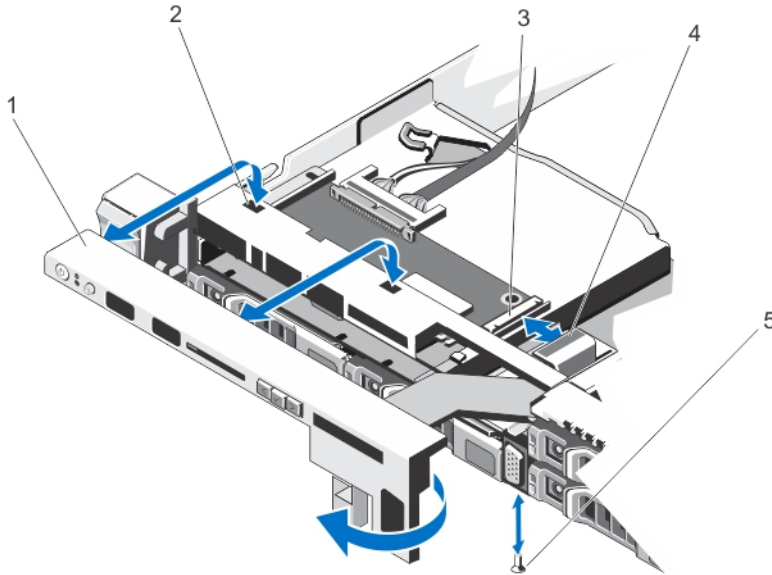
1. Deslice el lado izquierdo del panel de control hacia el chasis para que la pestaña izquierda del panel de control se alinee con la ranura en la pared del chasis y la pestaña superior izquierda se alinee con la ranura en la parte superior del chasis.
2. Tire del cable del módulo de visualización a través de la abertura y hacia el chasis.
3. Presione el lado derecho del panel de control hasta que la pestaña superior derecha se alinee con la parte superior del chasis y el panel se asiente en su lugar.
4. Con un destornillador Philips nº 1, vuelva a colocar el tornillo (situado en la parte inferior del chasis) que asegura el módulo de control en el chasis.

⚠ PRECAUCIÓN: El conector del módulo de visualización es un conector ZIF (zero insertion force). Asegúrese de que la pestaña de sujeción del conector se suelte antes de la extracción y de la inserción. La lengüeta de sujeción debe quedar enganchada después de la inserción.

5. Conecte el cable del módulo de visualización a la placa del panel de control.
6. Cierre el sistema.

7. Si procede, instale el embellecedor frontal.
8. Vuelva a conectar el sistema a la toma eléctrica y enciéndalo junto con los periféricos que tenga conectados.

Módulo VGA

Extracción del módulo VGA

△ PRECAUCIÓN: Muchas de las reparaciones deben ser realizadas únicamente por un técnico de servicio autorizado. El usuario debe llevar a cabo únicamente las tareas de solución de problemas y las reparaciones sencillas autorizadas en la documentación del producto o indicadas por el personal de servicio y asistencia en línea o telefónica. La garantía no cubre los daños ocasionados por reparaciones que Dell no haya autorizado. Lea y siga las instrucciones de seguridad que vienen incluidas con el producto.

✎ NOTA: Este procedimiento solo se aplica en el sistema de 8 unidades de disco duro.

1. Extraiga el bisel anterior, si está instalado.
2. Apague el sistema, incluidos los periféricos conectados, y desconecte el sistema de la toma eléctrica y de los periféricos.
3. Abra el sistema.

△ PRECAUCIÓN: El conector del módulo de visualización es un conector ZIF (zero insertion force). Asegúrese de que la pestaña de sujeción del conector se suelte antes de la extracción y de la inserción. La lengüeta de sujeción debe quedar enganchada después de la inserción.

4. Desconecte el cable del módulo de visualización de la placa del panel de control.
5. Extraiga el panel de control.
6. Desconecte el cable del módulo VGA del módulo VGA.
7. Con un destornillador Philips nº 2, extraiga el tornillo que asegura el módulo VGA al chasis.
8. Deslice el módulo VGA hacia la parte exterior del chasis.





Ilustración 40. Extracción e instalación del módulo VGA

- | | |
|--------------------------------------|------------------------------|
| 1. panel de control | 5. tornillo (parte inferior) |
| 2. cable del módulo de visualización | 6. módulo VGA |
| 3. tornillo (parte superior) | |
| 4. cable del módulo VGA | |

Instalación del módulo VGA

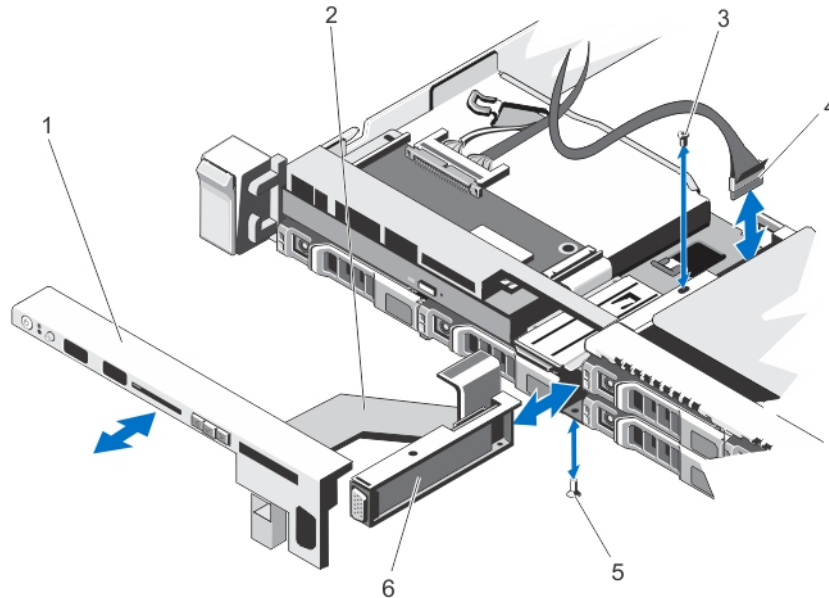
 **NOTA:** Este procedimiento solo se aplica en el sistema de 8 unidades de disco duro.

 **PRECAUCIÓN:** Muchas de las reparaciones deben ser realizadas únicamente por un técnico de servicio autorizado. El usuario debe llevar a cabo únicamente las tareas de solución de problemas y las reparaciones sencillas autorizadas en la documentación del producto o indicadas por el personal de servicio y asistencia en línea o telefónica. La garantía no cubre los daños ocasionados por reparaciones que Dell no haya autorizado. Lea y siga las instrucciones de seguridad que vienen incluidas con el producto.

1. Presione el módulo VGA en el chasis y alinee el orificio de tornillo roscado en el módulo VGA con el agujero de tornillo en el chasis.
2. Con un destornillador Philips nº 2, vuelva a colocar el tornillo (situado en la parte inferior del chasis) que asegura el módulo VGA en el chasis.
3. Sustituya el panel de control.
4. Conecte el cable del módulo VGA al módulo VGA.

 **PRECAUCIÓN:** El conector del módulo de visualización es un conector ZIF (zero insertion force). Asegúrese de que la pestaña de sujeción del conector se suelte antes de la extracción y de la inserción. La lengüeta de sujeción debe quedar enganchada después de la inserción.

5. Conecte los cables del módulo de visualización a la placa del panel de control.
6. Cierre el sistema.
7. Si procede, instale el bisel anterior.
8. Vuelva a conectar el sistema a la toma eléctrica y enciéndalo junto con los periféricos que tenga conectados.

Placa base

Extracción de la placa base

 **PRECAUCIÓN:** Muchas de las reparaciones deben ser realizadas únicamente por un técnico de servicio autorizado. El usuario debe llevar a cabo únicamente las tareas de solución de problemas y las reparaciones sencillas autorizadas en la documentación del producto o indicadas por el personal de servicio y asistencia en línea o telefónica. La garantía no cubre los daños ocasionados por reparaciones que Dell no haya autorizado. Lea y siga las instrucciones de seguridad que vienen incluidas con el producto.

 **PRECAUCIÓN:** Si está utilizando el Módulo de programa de confianza (TPM) con una clave de cifrado, se le pedirá que cree una clave de recuperación durante la configuración del sistema o del programa. Asegúrese de crear y almacenar de forma segura esta clave de recuperación. Si sustituye esta placa base, deberá proporcionar la clave de recuperación al reiniciar el sistema o programa antes de que pueda acceder a los datos cifrados de las unidades de disco duro.

1. Apague el sistema, incluidos todos los periféricos conectados, y desconéctelo de la toma eléctrica.
2. Extraiga el bisel anterior, si está instalado.

3. Abra el sistema.
4. Extraiga los siguientes elementos:
 - a) funda de enfriamiento
 - b) módulos de memoria
 - c) ventiladores de refrigeración
 - d) suministro(s) de energía
 - e) todas las tarjetas verticales de expansión

⚠ AVISO: El disipador de calor permanecerá caliente al tacto durante un tiempo tras apagar el sistema. Asegúrese de no tocar el disipador de calor durante la extracción de la placa base.

- f) disipador(es) de calor/disipadores de calor de relleno y procesador(es)/procesadores de relleno
- g) todas las tarjetas de expansión y la tarjeta controladora de almacenamiento integrada
- h) tarjeta secundaria de red
- i) módulo SD dual interno
- j) memoria USB interna (si está instalada)
- k) unidades de disco duro de intercambio activo
- l) plano posterior de la unidad de disco duro

⚠ PRECAUCIÓN: Para evitar daños en el conector y en el cable SAS mini, siga el procedimiento correcto al extraer el cable SAS mini de la placa base.

5. Desconecte el cable SAS mini de la placa base:
 - a) Presione el conector del cable SAS mini para deslizarlo hacia el conector (J_SASX8) en la placa base.
 - b) Mantenga presionado hacia abajo la pestaña metálica en el conector del cable SAS mini.
 - c) Saque el cable SAS mini del conector de la placa base.

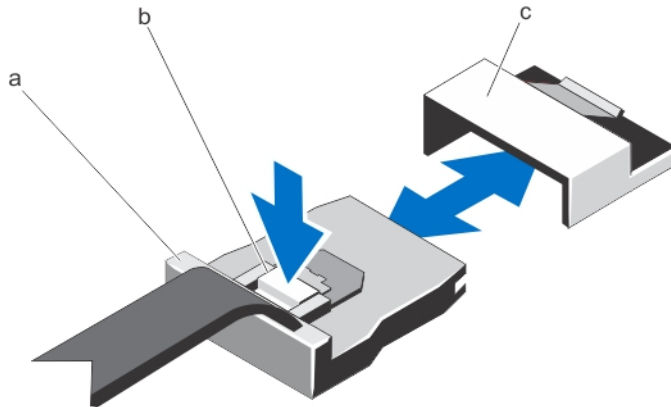

- a. conector del cable SAS mini
- b. pestaña metálica
- c. conector en la placa base

6. Desconecte todos los demás cables de la placa base.

⚠ PRECAUCIÓN: Procure no dañar el botón de identificación del sistema al extraer la placa base del chasis.

7. Sujete el soporte de la placa base, levante la pata de liberación azul, deslice la placa base hacia la parte frontal del sistema y levante la placa base fuera del chasis.

⚠ PRECAUCIÓN: No levante el conjunto de placa base sujetándolo por un módulo de memoria, un procesador u otro componente.



Ilustración 41. Extracción e instalación de la placa base

1. placa base
2. soporte de la placa base
3. pata de liberación

Instalación de la placa base

⚠ PRECAUCIÓN: Muchas de las reparaciones deben ser realizadas únicamente por un técnico de servicio autorizado. El usuario debe llevar a cabo únicamente las tareas de solución de problemas y las reparaciones sencillas autorizadas en la documentación del producto o indicadas por el personal de servicio y asistencia en línea o telefónica. La garantía no cubre los daños ocasionados por reparaciones que Dell no haya autorizado. Lea y siga las instrucciones de seguridad que vienen incluidas con el producto.

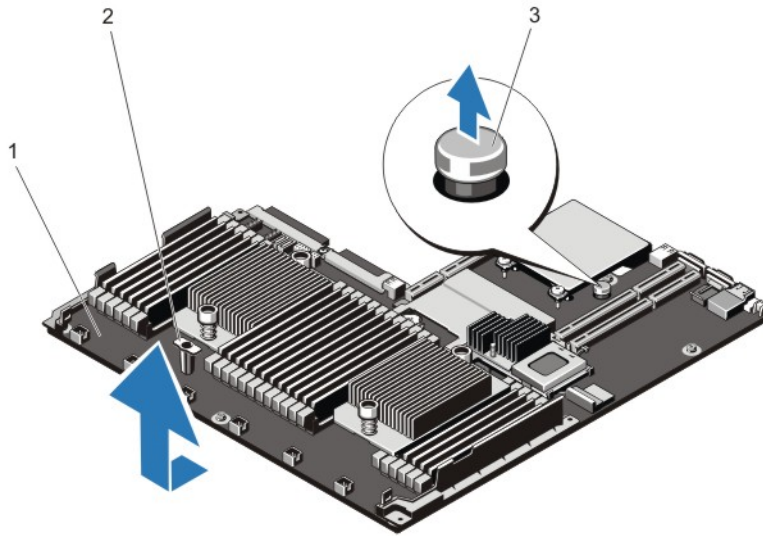
1. Desembale el nuevo ensamblaje de placa base.

⚠ PRECAUCIÓN: No levante el conjunto de placa base sujetándolo por un módulo de memoria, un procesador u otro componente.

⚠ PRECAUCIÓN: Procure no dañar el botón de identificación del sistema al colocar la placa base en el chasis.

2. Sujete los puntos de contacto y desplace hacia abajo la placa base en el chasis.
3. Empuje la placa base hacia la parte posterior del chasis hasta que quede asentada en su lugar.
4. Sustituya los siguientes elementos:
 - a) plano posterior de la unidad de disco duro
 - b) unidades de disco duro de intercambio directo
 - c) memoria USB interna (si está instalada)
 - d) módulo SD dual interno
 - e) tarjeta secundaria de red
 - f) todas las tarjetas de expansión y la tarjeta controladora de almacenamiento integrada
 - g) disipador(es) de calor/disipadores de calor de relleno y procesador(es)/procesadores de relleno
 - h) todas las tarjetas verticales de expansión
 - i) suministro(s) de energía

- j) ventiladores de refrigeración
 - k) módulos de memoria
 - l) funda de enfriamiento
5. Conecte los cables en el ensamblaje de placa base, al plano posterior SAS, a la placa del panel de control y, si procede, a la unidad óptica.
 6. Pase los cables de alimentación/datos por la pared del chasis.
 7. Cierre el sistema.
 8. Si procede, instale el bisel anterior.
 9. Vuelva a conectar el sistema a la toma eléctrica y enciéndalo junto con los periféricos que tenga conectados.
 10. Importe la licencia iDRAC Enterprise nueva o ya existente. Para obtener más información, consulte *iDRAC7 User's Guide* (Guía del usuario de iDRAC7) en **support.dell.com/manuals**.

Solución de problemas del sistema

Seguridad para el usuario y el sistema

-  **PRECAUCIÓN:** Muchas de las reparaciones deben ser realizadas únicamente por un técnico de servicio autorizado. El usuario debe llevar a cabo únicamente las tareas de solución de problemas y las reparaciones sencillas autorizadas en la documentación del producto o indicadas por el personal de servicio y asistencia en línea o telefónica. La garantía no cubre los daños ocasionados por reparaciones que Dell no haya autorizado. Lea y siga las instrucciones de seguridad que vienen incluidas con el producto.

Solución de problemas de error de inicio del sistema

Si inicia el sistema en el modo de inicio de BIOS después de instalar un sistema operativo desde UEFI Boot Manager (Administrador de inicio de UEFI), el sistema se bloqueará. Lo contrario también es cierto. Debe ejecutar el mismo modo de inicio en el que ha instalado el sistema operativo.

Para cualquier otro problema relacionado con el inicio, anote los mensajes del sistema que aparezcan en pantalla.

Solución de problemas de las conexiones externas

Asegúrese de que todos los cables externos estén bien enchufados en los conectores externos del sistema antes de solucionar cualquier problema relacionado con un dispositivo externo.

Solución de problemas del subsistema de vídeo

1. Compruebe las conexiones de alimentación y del sistema con el monitor.
2. Compruebe el cableado de la interfaz de vídeo del sistema al monitor.
3. Ejecute la prueba de diagnóstico adecuada.

Si las pruebas se ejecutan correctamente, el problema no está relacionado con el hardware de vídeo.

Si las pruebas fallan, consulte el apartado [Obtención de ayuda](#).

Solución de problemas de los dispositivos USB

Siga estos pasos para solucionar problemas con un teclado/mouse USB. Para consultar información sobre otros dispositivos USB, vaya al paso 7.

1. Desconecte brevemente los cables del teclado y del ratón del sistema y, a continuación, vuelva a conectarlos.
2. Conecte el teclado o el mouse a los puertos USB del lado opuesto del sistema.
3. Si el problema se resuelve, reinicie el sistema, abra Configuración del sistema y compruebe si los puertos USB que no funcionan están habilitados.
4. Sustituya el teclado o el mouse por otro que funcione.
5. Si el problema se resuelve, sustituya el teclado o el mouse defectuosos.

6. Si el problema persiste, continúe con el paso siguiente para solucionar el problema de otros dispositivos USB conectados al sistema.
7. Apague todos los dispositivos USB conectados y desconéctelos del sistema.
8. Reinicie el sistema y, si el teclado funciona, abra Configuración del sistema. Compruebe que todos los puertos USB estén habilitados en la pantalla **Integrated Devices** (Dispositivos integrados), en las opciones de Configuración del sistema.
Si su teclado no funciona, también puede utilizar el acceso remoto. Si el sistema no es accesible, reinicie el puente NVRAM_CLR dentro del sistema y restablezca el BIOS a la configuración predeterminada.
9. Vuelva a conectar los dispositivos USB y enciéndalos de uno en uno.
10. Si se vuelve a producir el mismo problema con un dispositivo, apague el dispositivo, sustituya el cable USB y vuelva a encender el dispositivo.

Si la solución de problemas falla, consulte [Obtención de ayuda](#).

Solución de problemas de un dispositivo de E/S serie

1. Apague el sistema y todos los periféricos conectados al puerto serie.
2. Cambie el cable de interfaz serie por uno que funcione y, a continuación, encienda el sistema y el dispositivo serie. Si el problema queda resuelto, sustituya el cable de interfaz por uno que esté en buenas condiciones.
3. Apague el sistema y el dispositivo serie y cambie el dispositivo por uno equivalente.
4. Encienda el sistema y el dispositivo serie.

Si el problema persiste, consulte [Obtención de ayuda](#).

Solución de problemas de una NIC

1. Ejecute la prueba de diagnóstico adecuada. Consulte Uso de las herramientas de diagnóstico del sistema para obtener las pruebas de diagnóstico disponibles.
2. Reinicie el sistema y compruebe si hay algún mensaje del sistema relacionado con la controladora NIC.
3. Compruebe el indicador correspondiente en el conector de NIC.
 - Si el indicador de enlace no se enciende, compruebe todas las conexiones de los cables.
 - Si el indicador de actividad no se enciende, es posible que falten los archivos de los controladores de red o que estén dañados.
Extraiga y vuelva a instalar los controladores si es preciso. Consulte la documentación de la NIC.
 - Si es preciso, cambie la configuración de autonegociación.
 - Utilice otro conector del conmutador o núcleo.
4. Asegúrese de que estén instalados los controladores adecuados y de que los protocolos estén vinculados. Consulte la documentación de la NIC.
5. Acceda a la Configuración del sistema y confirme que los puertos NIC estén activados en la pantalla Integrated Devices (Dispositivos integrados).
6. Asegúrese de que las NICs, núcleos y conmutadores de la red estén todos definidos con la misma velocidad de transmisión de datos y el mismo dúplex. Consulte la documentación para cada dispositivo de red.
7. Asegúrese de que todos los cables de red sean del tipo adecuado y no superen la longitud máxima.

Si la solución de problemas falla, consulte [Obtención de ayuda](#).

Solución de problemas en caso de que se moje el sistema

△ PRECAUCIÓN: Muchas de las reparaciones deben ser realizadas únicamente por un técnico de servicio autorizado. El usuario debe llevar a cabo únicamente las tareas de solución de problemas y las reparaciones sencillas autorizadas en la documentación del producto o indicadas por el personal de servicio y asistencia en línea o telefónica. La garantía no cubre los daños ocasionados por reparaciones que Dell no haya autorizado. Lea y siga las instrucciones de seguridad que vienen incluidas con el producto.

1. Apague el sistema y los periféricos conectados y desconecte el sistema de la toma eléctrica.
2. Abra el sistema.
3. Desmante los componentes del sistema:
 - Unidades de disco duro
 - Plano posterior de la unidad de disco duro
 - Llave de memoria USB
 - Cubierta de refrigeración
 - Tarjetas verticales de expansión (si existen)
 - Tarjetas de expansión
 - Fuentes de alimentación
 - Conjunto de ventiladores de enfriamiento (si existen)
 - Ventiladores de enfriamiento
 - Procesador(es) y disipador(es) de calor
 - Módulos de memoria
4. Deje secar el sistema durante 24 horas como mínimo.
5. Vuelva a instalar los componentes extraídos en el paso 3.
6. Cierre el sistema.
7. Encienda el sistema y los periféricos conectados.
Si el sistema no se inicia correctamente, consulte el apartado [Obtención de ayuda](#).
8. Si el sistema se inicia correctamente, apáguelo y vuelva a instalar todas las tarjetas de expansión que ha extraído.
9. Ejecute la prueba de diagnóstico apropiada. Para obtener más información, consulte "Uso de las herramientas de diagnóstico del sistema".

Si las pruebas fallan, consulte el apartado [Obtención de ayuda](#).

Solución de problemas en caso de que se dañe el sistema

△ PRECAUCIÓN: Muchas de las reparaciones deben ser realizadas únicamente por un técnico de servicio autorizado. El usuario debe llevar a cabo únicamente las tareas de solución de problemas y las reparaciones sencillas autorizadas en la documentación del producto o indicadas por el personal de servicio y asistencia en línea o telefónica. La garantía no cubre los daños ocasionados por reparaciones que Dell no haya autorizado. Lea y siga las instrucciones de seguridad que vienen incluidas con el producto.

1. Apague el sistema y los periféricos conectados y desconecte el sistema de la toma eléctrica.
2. Abra el sistema.
3. Asegúrese de que los componentes siguientes estén instalados correctamente:
 - Funda de enfriamiento
 - Tarjetas verticales de expansión (si existen)

- Tarjetas de expansión
 - Fuentes de alimentación
 - Conjunto de ventiladores de enfriamiento (si existen)
 - Ventiladores de enfriamiento
 - Procesador(es) y disipador(es) de calor
 - Módulos de memoria
 - Portaunidades de disco duro
 - Plano posterior de la unidad de disco duro
4. Asegúrese de que todos los cables estén bien conectados.
 5. Cierre el sistema.
 6. Ejecute la prueba de diagnóstico apropiada. Para obtener más información, consulte "Uso de las herramientas de diagnóstico del sistema".

Si las pruebas fallan, consulte el apartado [Obtención de ayuda](#).

Solución de problemas de la batería del sistema

 **PRECAUCIÓN:** Muchas de las reparaciones deben ser realizadas únicamente por un técnico de servicio autorizado. El usuario debe llevar a cabo únicamente las tareas de solución de problemas y las reparaciones sencillas autorizadas en la documentación del producto o indicadas por el personal de servicio y asistencia en línea o telefónica. La garantía no cubre los daños ocasionados por reparaciones que Dell no haya autorizado. Lea y siga las instrucciones de seguridad que vienen incluidas con el producto.

 **NOTA:** Si el sistema permanece apagado durante largos períodos de tiempo (semanas o meses), la NVRAM podría perder la información de la configuración del sistema. Esto se puede producir si existe alguna condición defectuosa en la batería.

1. Vuelva a introducir la fecha y la hora en Configuración del sistema.
2. Apague el sistema y desconéctelo de la toma eléctrica durante una hora como mínimo.
3. Vuelva a conectar el sistema a la toma eléctrica y, a continuación, enciéndalo.
4. Abra Configuración del sistema.

Si la fecha y la hora no son las correctas en la Configuración del sistema, compruebe el SEL para leer los mensajes de la batería del sistema.

Si el problema no se resuelve, consulte el apartado [Obtención de ayuda](#).

 **NOTA:** Determinado tipo de software puede provocar que el tiempo del sistema se acelere o se ralentice. Si el sistema parece funcionar normalmente excepto para el tiempo guardado en la Configuración del sistema, el problema puede estar causado por el software y no por una batería defectuosa.

Solución de problemas de los suministros de energía

 **PRECAUCIÓN:** Muchas de las reparaciones deben ser realizadas únicamente por un técnico de servicio autorizado. El usuario debe llevar a cabo únicamente las tareas de solución de problemas y las reparaciones sencillas autorizadas en la documentación del producto o indicadas por el personal de servicio y asistencia en línea o telefónica. La garantía no cubre los daños ocasionados por reparaciones que Dell no haya autorizado. Lea y siga las instrucciones de seguridad que vienen incluidas con el producto.

1. Vuelva a colocar el suministro de energía; para ello, extráigalo y vuelva a instalarlo.

 **NOTA:** Después de instalar un suministro de energía, espere unos segundos hasta que el sistema lo reconozca y determine si funciona correctamente.

2. Si el problema persiste, consulte [Obtención de ayuda](#).

Solución de problemas de enfriamiento

 **PRECAUCIÓN:** Muchas de las reparaciones deben ser realizadas únicamente por un técnico de servicio autorizado. El usuario debe llevar a cabo únicamente las tareas de solución de problemas y las reparaciones sencillas autorizadas en la documentación del producto o indicadas por el personal de servicio y asistencia en línea o telefónica. La garantía no cubre los daños ocasionados por reparaciones que Dell no haya autorizado. Lea y siga las instrucciones de seguridad que vienen incluidas con el producto.

Asegúrese de que no se dé ninguna de las situaciones siguientes:

- Se ha extraído la cubierta del sistema, la funda de enfriamiento, el panel de relleno de EMI, el módulo de memoria de relleno o el soporte de relleno para ranuras situado en la parte posterior.
- La temperatura ambiente es demasiado elevada.
- El flujo de aire externo está obstruido.
- Se ha extraído el ventilador de enfriamiento o ha fallado.
- No se han seguido las pautas para la instalación de las tarjetas de expansión.

Solución de problemas de los ventiladores de enfriamiento

 **PRECAUCIÓN:** Muchas de las reparaciones deben ser realizadas únicamente por un técnico de servicio autorizado. El usuario debe llevar a cabo únicamente las tareas de solución de problemas y las reparaciones sencillas autorizadas en la documentación del producto o indicadas por el personal de servicio y asistencia en línea o telefónica. La garantía no cubre los daños ocasionados por reparaciones que Dell no haya autorizado. Lea y siga las instrucciones de seguridad que vienen incluidas con el producto.

1. Abra el sistema.
2. Vuelva a instalar el ventilador o el cable de alimentación del ventilador.
3. Si el ventilador funciona correctamente, cierre el sistema.

Si el problema persiste, consulte [Obtención de ayuda](#).

Solución de problemas de la memoria del sistema

 **PRECAUCIÓN:** Muchas de las reparaciones deben ser realizadas únicamente por un técnico de servicio autorizado. El usuario debe llevar a cabo únicamente las tareas de solución de problemas y las reparaciones sencillas autorizadas en la documentación del producto o indicadas por el personal de servicio y asistencia en línea o telefónica. La garantía no cubre los daños ocasionados por reparaciones que Dell no haya autorizado. Lea y siga las instrucciones de seguridad que vienen incluidas con el producto.

1. Si el sistema está operativo, ejecute la prueba de diagnóstico adecuada. Consulte Uso de las herramientas de diagnóstico del sistema para consultar las pruebas de diagnóstico disponibles.
Si el diagnóstico indica que hay un fallo, realice las acciones correctivas que se muestran en el programa de diagnóstico.
2. Si el sistema no está operativo, apague el sistema y los periféricos conectados y desconecte el sistema de la fuente de alimentación. Espere al menos 10 segundos y, a continuación, vuelva a conectar el sistema a la alimentación.
3. Encienda el sistema y los periféricos conectados y observe los mensajes que aparecen en la pantalla.

Si aparece un mensaje de error que indica un fallo con un módulo de memoria específico, vaya al paso 12.

4. Especifique la configuración del sistema y compruebe la memoria del sistema. Realice los cambios necesarios en la configuración de la memoria.

Si la configuración de la memoria coincide con la memoria instalada, pero el problema no desaparece, vaya al paso 12.

5. Apague el sistema y los periféricos conectados y desconecte el sistema de la toma eléctrica.
6. Abra el sistema.
7. Compruebe los canales de memoria y asegúrese de que estén ocupados correctamente.
8. Vuelva a instalar los módulos de memoria en los zócalos correspondientes.
9. Cierre el sistema.
10. Abra Configuración del sistema y compruebe la configuración de la memoria del sistema.
Si el problema no se resuelve, continúe con el paso siguiente.
11. Abra el sistema.
12. Si una prueba de diagnóstico o un mensaje de error indican que un módulo de memoria específico está defectuoso, cambie o sustituya el módulo por un módulo de memoria en buenas condiciones.
13. Para solucionar un problema en un módulo de memoria defectuoso no especificado, sustituya el módulo de memoria del primer zócalo DIMM por otro del mismo tipo y capacidad.
Si aparece un mensaje de error en la pantalla, es posible que indique un problema con el tipo de DIMM instalado, instalación de DIMM incorrecta o DIMM defectuosos. Siga las instrucciones en pantalla para resolver el problema. Para obtener más información, consulte las Pautas generales para la instalación de módulos de memoria.
14. Cierre el sistema.
15. Mientras el sistema se inicia, observe los mensajes de error que aparezcan y los indicadores de diagnóstico en la parte frontal del sistema.
16. Si el problema de memoria aparece todavía indicado, repita los pasos del 12 al 15 para cada módulo de memoria instalado.

Si el problema persiste después de haber comprobado todos los módulos de memoria, consulte [Obtención de ayuda](#).

Solución de problemas de una memoria USB interna





PRECAUCIÓN: Muchas de las reparaciones deben ser realizadas únicamente por un técnico de servicio autorizado. El usuario debe llevar a cabo únicamente las tareas de solución de problemas y las reparaciones sencillas autorizadas en la documentación del producto o indicadas por el personal de servicio y asistencia en línea o telefónica. La garantía no cubre los daños ocasionados por reparaciones que Dell no haya autorizado. Lea y siga las instrucciones de seguridad que vienen incluidas con el producto.

1. Abra la Configuración del sistema y asegúrese de que el **USB key port** (Puerto de la memoria USB) se activa desde la pantalla **Integrated Devices** (Dispositivos integrados).
2. Apague el sistema y los periféricos conectados y desconecte el sistema de la toma eléctrica.
3. Abra el sistema.
4. Localice la memoria USB y recolóquela.
5. Cierre el sistema.
6. Encienda el sistema y los periféricos conectados y compruebe si la memoria USB funciona.
7. Si el problema no se resuelve, repita los pasos 2 y 3.
8. Inserte una memoria USB distinta que funcione correctamente.
9. Cierre el sistema.

Si el problema no se resuelve, consulte el apartado [Obtención de ayuda](#).

Solución de problemas de una tarjeta SD

 **PRECAUCIÓN:** Muchas de las reparaciones deben ser realizadas únicamente por un técnico de servicio autorizado. El usuario debe llevar a cabo únicamente las tareas de solución de problemas y las reparaciones sencillas autorizadas en la documentación del producto o indicadas por el personal de servicio y asistencia en línea o telefónica. La garantía no cubre los daños ocasionados por reparaciones que Dell no haya autorizado. Lea y siga las instrucciones de seguridad que vienen incluidas con el producto.

 **NOTA:** Algunas tarjetas SD tienen un conmutador de protección contra escritura. Si se activa el conmutador de protección contra escritura, la tarjeta SD estará protegida contra escritura.

1. Abra Configuración del sistema y asegúrese de que **Internal SD Card Port** (Puerto de tarjeta SD interna) esté activado.
2. Apague el sistema, incluidos todos los periféricos conectados, y desconéctelo de la toma eléctrica.
3. Abra el sistema.

 **PRECAUCIÓN:** Si la opción **Internal SD Card Redundancy** (Redundancia de tarjeta SD interna) está establecida en **Mirror Mode** (Modo duplicado) en la pantalla **Integrated Devices** (Dispositivos integrados) de la configuración del sistema, debe seguir las instrucciones especificadas en los pasos del 4 al 7 para evitar la pérdida de datos.

 **NOTA:** Cuando se produce un fallo en la tarjeta SD, la controladora SD dual interna informa al sistema. En el próximo reinicio, el sistema muestra un mensaje que indica el fallo.

4. Si la opción **Internal SD Card Redundancy** (Redundancia de tarjeta SD interna) está establecida en **Disabled** (Deshabilitada) sustituya la tarjeta SD que ha fallado por otra nueva.
5. Si la tarjeta SD 1 ha fallado, extraiga la tarjeta de la ranura para tarjeta SD 1. Si la tarjeta SD 2 ha fallado, instale una nueva tarjeta SD en la ranura para tarjeta SD 2 y siga con el paso 7.
6. Extraiga la tarjeta que estaba en la ranura para tarjeta SD 2 e insértela en la ranura para tarjeta SD 1.
7. Inserte la tarjeta SD nueva en la ranura para tarjeta SD 2.
8. Cierre el sistema.
9. Vuelva a conectar el sistema a la toma eléctrica y enciéndalo junto con los periféricos que tenga conectados.
10. Abra Configuración del sistema y asegúrese de que las opciones **Internal SD Card Port** (Puerto de tarjeta SD interna) e **Internal SD Card Redundancy** (Redundancia de tarjeta SD interna) están activadas.
11. Compruebe que la tarjeta SD funciona correctamente.
Si el problema persiste, consulte [Obtención de ayuda](#).

Solución de problemas de una unidad óptica

 **PRECAUCIÓN:** Muchas de las reparaciones deben ser realizadas únicamente por un técnico de servicio autorizado. El usuario debe llevar a cabo únicamente las tareas de solución de problemas y las reparaciones sencillas autorizadas en la documentación del producto o indicadas por el personal de servicio y asistencia en línea o telefónica. La garantía no cubre los daños ocasionados por reparaciones que Dell no haya autorizado. Lea y siga las instrucciones de seguridad que vienen incluidas con el producto.

1. Pruebe a utilizar un CD o DVD diferente.
2. Abra Configuración del sistema y asegúrese de que la controladora SATA integrada y el puerto SATA de la unidad estén activados.
3. Ejecute la prueba de diagnóstico adecuada.
4. Apague el sistema y los periféricos conectados y desconecte el sistema de la toma eléctrica.
5. Abra el sistema.

6. Extraiga el embellecedor frontal.
7. Asegúrese de que el cable de interfaz esté debidamente conectado a la unidad óptica y a la controladora.
8. Asegúrese de que el cable de alimentación esté bien conectado a la unidad.
9. Cierre el sistema.

Si el problema no se resuelve, consulte el apartado [Obtención de ayuda](#).

Solución de problemas de una unidad de copia de seguridad en cinta

 **PRECAUCIÓN:** Muchas de las reparaciones deben ser realizadas únicamente por un técnico de servicio autorizado. El usuario debe llevar a cabo únicamente las tareas de solución de problemas y las reparaciones sencillas autorizadas en la documentación del producto o indicadas por el personal de servicio y asistencia en línea o telefónica. La garantía no cubre los daños ocasionados por reparaciones que Dell no haya autorizado. Lea y siga las instrucciones de seguridad que vienen incluidas con el producto.

1. Pruebe a utilizar un cartucho de cinta diferente.
2. Asegúrese de que los controladores de dispositivo para la unidad de copia de seguridad en cinta estén instalados y configurados correctamente. Consulte la documentación de la unidad de cinta para obtener más información sobre los controladores de dispositivo.
3. Vuelva a instalar el software de copia de seguridad en cinta como se indica en la documentación de dicho software.
4. Asegúrese de que el cable de interfaz de la unidad de cinta esté completamente conectado al puerto externo de la tarjeta controladora.
5. Compruebe que la tarjeta de la controladora esté correctamente instalada:
 - a) Apague el sistema y los periféricos conectados y desconecte el sistema de la toma eléctrica.
 - b) Abra el sistema.
 - c) Recoloque la tarjeta controladora en la ranura de la tarjeta de expansión.
 - d) Cierre el sistema.
 - e) Encienda el sistema y los periféricos conectados.
6. Ejecute la prueba de diagnóstico apropiada. Para obtener más información, consulte Uso de las herramientas de diagnóstico del sistema.

Si no puede resolver el problema, consulte [Obtención de ayuda](#).

Solución de problemas de una unidad de disco duro

 **PRECAUCIÓN:** Muchas de las reparaciones deben ser realizadas únicamente por un técnico de servicio autorizado. El usuario debe llevar a cabo únicamente las tareas de solución de problemas y las reparaciones sencillas autorizadas en la documentación del producto o indicadas por el personal de servicio y asistencia en línea o telefónica. La garantía no cubre los daños ocasionados por reparaciones que Dell no haya autorizado. Lea y siga las instrucciones de seguridad que vienen incluidas con el producto.

 **PRECAUCIÓN:** Este procedimiento de solución de problemas puede eliminar datos almacenados en la unidad de disco duro. Antes de proceder, haga una copia de seguridad de los archivos del disco duro.

1. Ejecute la prueba de diagnóstico apropiada. Para obtener más información, consulte Uso de las herramientas de diagnóstico del sistema.

Según los resultados de la prueba de diagnóstico, continúe con los pasos necesarios que se describen a continuación.

2. Si el sistema dispone de una controladora RAID y las unidades de disco duro están configuradas en una matriz RAID, realice los pasos siguientes:
 - a) Reinicie el sistema y presione <F10> durante el inicio del sistema para ejecutar Lifecycle Controller y, a continuación, ejecute el asistente de configuración de hardware para comprobar la configuración de RAID. Consulte la documentación de Lifecycle Controller o la ayuda en línea para obtener información sobre la configuración de RAID.
 - b) Asegúrese de que se hayan configurado correctamente las unidades de disco duro para la matriz RAID.
 - c) Desconecte la unidad de disco duro y recolóquela.
 - d) Salga de la utilidad de configuración y deje que el sistema inicie el sistema operativo.
3. Asegúrese de que estén instalados y configurados correctamente los controladores de dispositivo necesarios para la tarjeta de la controladora. Consulte la documentación del sistema operativo para obtener más información.
4. Reinicie el sistema y abra Configuración del sistema.
5. Compruebe que la controladora esté habilitada y que las unidades aparezcan en Configuración del sistema.

Si el problema persiste, intente solucionar los problemas de la tarjeta de expansión o consulte [Obtención de ayuda](#).

Solución de problemas de una controladora de almacenamiento

 **PRECAUCIÓN:** Muchas de las reparaciones deben ser realizadas únicamente por un técnico de servicio autorizado. El usuario debe llevar a cabo únicamente las tareas de solución de problemas y las reparaciones sencillas autorizadas en la documentación del producto o indicadas por el personal de servicio y asistencia en línea o telefónica. La garantía no cubre los daños ocasionados por reparaciones que Dell no haya autorizado. Lea y siga las instrucciones de seguridad que vienen incluidas con el producto.

 **NOTA:** Cuando deba solucionar problemas relacionados con una controladora SAS o PERC, consulte también la documentación del sistema operativo y de la controladora.

1. Ejecute la prueba de diagnóstico apropiada. Para obtener más información, consulte Uso de las herramientas de diagnóstico del sistema.
2. Apague el sistema y los periféricos conectados y desconecte el sistema de la toma eléctrica.
3. Abra el sistema.
4. Verifique que las tarjetas de expansión instaladas cumplen las pautas para la instalación.
5. Asegúrese de que todas las tarjetas de expansión estén asentadas firmemente en el conector.
6. Cierre el sistema.
7. Vuelva a conectar el sistema a la toma eléctrica y enciéndalo junto con los periféricos que tenga conectados.
8. Si el problema no se resuelve, apague el sistema y los periféricos conectados y desconecte el sistema de la toma eléctrica.
9. Abra el sistema.
10. Extraiga todas las tarjetas de expansión instaladas en el sistema.
11. Cierre el sistema.
12. Vuelva a conectar el sistema a la toma eléctrica y enciéndalo junto con los periféricos que tenga conectados.
13. Ejecute la prueba de diagnóstico adecuada. Para obtener más información, consulte Uso de las herramientas de diagnóstico del sistema. Si las pruebas fallan, consulte [Obtención de ayuda](#).
14. Para cada tarjeta de expansión que haya extraído en el paso 10, realice los pasos siguientes:
 - a. Apague el sistema y los periféricos conectados y desconecte el sistema de la toma eléctrica.
 - b. Abra el sistema.
 - c. Vuelva a instalar una de las tarjetas de expansión.

- d. Cierre el sistema.
- e. Ejecute la prueba de diagnóstico apropiada. Para obtener más información, consulte Uso de las herramientas de diagnóstico del sistema.

Si las pruebas fallan, consulte el apartado [Obtención de ayuda](#).

Solución de problemas de tarjetas de expansión

 **PRECAUCIÓN:** Muchas de las reparaciones deben ser realizadas únicamente por un técnico de servicio autorizado. El usuario debe llevar a cabo únicamente las tareas de solución de problemas y las reparaciones sencillas autorizadas en la documentación del producto o indicadas por el personal de servicio y asistencia en línea o telefónica. La garantía no cubre los daños ocasionados por reparaciones que Dell no haya autorizado. Lea y siga las instrucciones de seguridad que vienen incluidas con el producto.

 **NOTA:** Para solucionar los problemas de una tarjeta de expansión, consulte también la documentación del sistema operativo y de la tarjeta.

1. Ejecute la prueba de diagnóstico apropiada. Para obtener más información, consulte Uso de las herramientas de diagnóstico del sistema.
2. Apague el sistema y los periféricos conectados y desconecte el sistema de la toma eléctrica.
3. Abra el sistema.
4. Asegúrese de que todas las tarjetas de expansión estén asentadas firmemente en el conector.
5. Cierre el sistema.
6. Si el problema no se resuelve, apague el sistema y los periféricos conectados y desconecte el sistema de la toma eléctrica.
7. Abra el sistema.
8. Extraiga todas las tarjetas de expansión instaladas en el sistema.
9. Cierre el sistema.
10. Ejecute la prueba de diagnóstico apropiada. Para obtener más información, consulte Uso de las herramientas de diagnóstico del sistema.
Si las pruebas fallan, consulte el apartado [Obtención de ayuda](#).
11. Para cada tarjeta de expansión que haya extraído en el paso 8, realice los pasos siguientes:
 - a) Apague el sistema y los periféricos conectados y desconecte el sistema de la toma eléctrica.
 - b) Abra el sistema.
 - c) Vuelva a instalar una de las tarjetas de expansión.
 - d) Cierre el sistema.
 - e) Ejecute la prueba de diagnóstico apropiada. Para obtener más información, consulte Uso de las herramientas de diagnóstico del sistema.

Si se sigue indicando un problema, consulte [Obtención de ayuda](#).

Solución de problemas de los procesadores

 **PRECAUCIÓN:** Muchas de las reparaciones deben ser realizadas únicamente por un técnico de servicio autorizado. El usuario debe llevar a cabo únicamente las tareas de solución de problemas y las reparaciones sencillas autorizadas en la documentación del producto o indicadas por el personal de servicio y asistencia en línea o telefónica. La garantía no cubre los daños ocasionados por reparaciones que Dell no haya autorizado. Lea y siga las instrucciones de seguridad que vienen incluidas con el producto.

1. Ejecute las pruebas de diagnóstico adecuadas. Consulte *Uso de las herramientas de diagnóstico del sistema* para obtener las pruebas de diagnóstico disponibles.
2. Apague el sistema y los periféricos conectados y desconecte el sistema de la toma eléctrica.
3. Abra el sistema.
4. Asegúrese de que el procesador y el disipador de calor estén instalados correctamente.
5. Cierre el sistema.
6. Ejecute la prueba de diagnóstico apropiada. Para obtener más información, consulte *Uso de las herramientas de diagnóstico del sistema*.

Si se sigue indicando un problema, consulte [Obtención de ayuda](#).

Uso de los diagnósticos del sistema

Si experimenta algún problema con el sistema, ejecute los diagnósticos del sistema antes de ponerse en contacto con Dell para recibir asistencia técnica. El objetivo de ejecutar los diagnósticos del sistema es realizar pruebas en el hardware sin necesidad de otros equipos ni de correr riesgo de pérdida de datos. Si no puede corregir el problema, el personal de servicio y asistencia puede utilizar los resultados de las pruebas de diagnóstico para ayudarle a resolver el problema.

Dell Online Diagnostics

Dell Online Diagnostics es un conjunto independiente de programas de diagnóstico o de módulos de pruebas que permite ejecutar pruebas de diagnóstico en sistemas Dell, en un entorno de producción, y ayuda a garantizar un tiempo máximo de funcionamiento para los sistemas. Online Diagnostics permite ejecutar pruebas de diagnóstico en los componentes de chasis y de almacenamiento, como unidades de disco duro, memoria física y tarjetas de interfaz de red (NICs). Puede utilizar la interfaz gráfica del usuario (GUI) o la interfaz de línea de comandos (CLI) para ejecutar pruebas de diagnóstico del hardware que Online Diagnostics descubra en su sistema. Para obtener información sobre cómo utilizar los diagnósticos, consulte *Dell Online PowerEdge Diagnostics User's Guide* (Guía del usuario de Dell Online Diagnostics) en **Software** → **Serviceability Tools**, en support.dell.com/manuals.

Diagnósticos incorporados del sistema de Dell



NOTA: Esta característica también recibe el nombre de diagnósticos ePSA (evaluación del sistema de preinicio mejorada).

Los diagnósticos incorporados del sistema ofrecen un conjunto de opciones para determinados dispositivos o grupos de dispositivos, permitiendo:

- Ejecutar pruebas automáticamente o en modo interactivo
- Repetir las pruebas
- Visualizar o guardar los resultados de las pruebas
- Ejecutar pruebas exhaustivas para introducir pruebas adicionales que ofrezcan más información sobre los dispositivos que han presentado fallos
- Ver mensajes de estado que indican si las pruebas se han completado correctamente
- Ver mensajes de error que informan de los problemas que se han encontrado durante las pruebas

Cuándo deben utilizarse los diagnósticos incorporados del sistema

Si un dispositivo o un componente principal del sistema no funciona correctamente, los diagnósticos incorporados del sistema pueden indicar dónde está el problema.

Ejecución de los diagnósticos incorporados del sistema

El programa de diagnósticos incorporados del sistema se ejecuta desde Dell LifeCycle Controller.

 **PRECAUCIÓN:** Utilice los diagnósticos incorporados del sistema para hacer pruebas sólo en su sistema. Utilizar este programa con otros sistemas puede provocar resultados no válidos o mensajes de error.

1. Mientras se inicia el sistema, presione <F11>.
2. Utilice las teclas de flecha hacia arriba y hacia abajo para seleccionar **System Utilities (Utilidades del sistema)** → **Launch Dell Diagnostics (Iniciar Dell Diagnostics)**.

Aparece la ventana **ePSA Pre-boot System Assessment** (Evaluación del sistema de preinicio ePSA), que lista los dispositivos detectados en el sistema. El diagnóstico comienza ejecutando las pruebas en todos los dispositivos detectados.

Controles de la utilidad de diagnóstico del sistema

Menú	Descripción
Configuration (Configuración)	Muestra la configuración y el estado de los dispositivos detectados.
Results (Resultados)	Muestra los resultados de las pruebas ejecutadas.
System Health (Condición del sistema)	Muestra información actual del rendimiento del sistema.
Event Log (Registro de eventos)	Muestra un registro que incluye las pruebas ejecutadas en el sistema y cuándo se realizaron. Se muestra si hay, al menos, una descripción de evento registrada.





Para obtener más información sobre los diagnósticos incorporados del sistema, consulte *Dell Enhanced Pre-boot System Assessment User Guide* (Guía del usuario de evaluación del sistema de preinicio mejorada de Dell) en support.dell.com/manuals.

Puentes y conectores

Configuración de los puentes de la placa base

Para obtener información sobre el restablecimiento del puente de contraseña para desactivar una contraseña, consulte Desactivación de una contraseña olvidada.

Tabla 5. Configuración de los puentes de la placa base

Puente	Configuración	Descripción
PWRD_EN	 (predeterminada)	La función de contraseña está habilitada (patas 4–6).
		La función de contraseña está deshabilitada (patas 2-4). El acceso local iDRAC se desbloqueará la próxima vez que se apague y se encienda la alimentación de CA
NVRAM_CLR	 (predeterminada)	Los valores de configuración se conservan cuando se inicia el sistema (patas 1-3).
		Los valores de configuración se borran la próxima vez que se inicie el sistema (patas 3-5).

Conectores de la placa base



Ilustración 42. Conectores y puentes de la placa base

Elemento	Conector	Descripción
1	J_PS2	Conector de alimentación de PSU 2
2	J_SATA_CD	Conector SATA de la unidad óptica
3	J_BP0	Conector de alimentación del plano posterior de la unidad de disco duro
4	J_TBU	Conector de alimentación de la unidad de copia de seguridad en cinta
5	J_PS1	Conector de alimentación de PSU 1
6	J_RIPS	Conector de unidad de almacenamiento persistente interno redundante
7	J_NDC	Conector de tarjeta secundaria de red
8	J_RISER_3A	Conector de tarjeta vertical 3

Elemento	Conector	Descripción
9	J_RISER_3B	Conector de tarjeta vertical 3
10	J_USB	Conector USB
11	J_VIDEO_REAR	Conector de vídeo
12	J_COM1	Conector serie
13	J_IDRAC_RJ45	Conector iDRAC7
14	J_CYC	Conector de identificación del sistema
15	CYC_ID	Botón de identificación del sistema
16	J_RISER_2A	Conector de tarjeta vertical 2
17	J_RISER_1A	Conector de tarjeta vertical 1
18	PUNTO DE CONTACTO	Punto de contacto para sujetar la placa base
19	J_RISER_2B	Conector de tarjeta vertical 2
20	J_RISER_1B	Conector de tarjeta vertical 1
21	J_STORAGE	Conector de la tarjeta controladora de almacenamiento
22	J_SASX8	Conector SATA
23	J_USB_INT	Conector USB interno
24	BAT	Conector de la batería
25	CPU2	Zócalo del procesador 2
26	B1, B5, B9, B2, B6, B10	Zócalos de módulo de memoria
27	J_FAN2U_7	Conector del ventilador de enfriamiento
28	J_FAN2U_6	Conector del ventilador de enfriamiento
29	J_FAN2U_5	Conector del ventilador de enfriamiento
30	J_FAN2U_4	Conector del ventilador de enfriamiento
31	A1, A5, A9, A2, A6, A10, B3, B7, B11, B4, B8, B12	Zócalos de módulo de memoria
32	J_FAN1U_3	Conector del ventilador de enfriamiento
33	J_BP1	Conector de alimentación del plano posterior
34	J_FAN1U_2	Conector del ventilador de enfriamiento
35	J_FAN1U_1	Conector del ventilador de enfriamiento
36	A12, A8, A4, A7, A11, A3	Zócalos de módulo de memoria
37	J_CP	Conector de interfaz del panel de control
38	CPU1	Zócalo del procesador 1
39	J_FP_USB	Conector USB del panel frontal
40	J_BP_SIG1	Conector de señal del plano posterior 1

Elemento	Conector	Descripción
41	J_BP_SIG0	Conector de señal del plano posterior 0

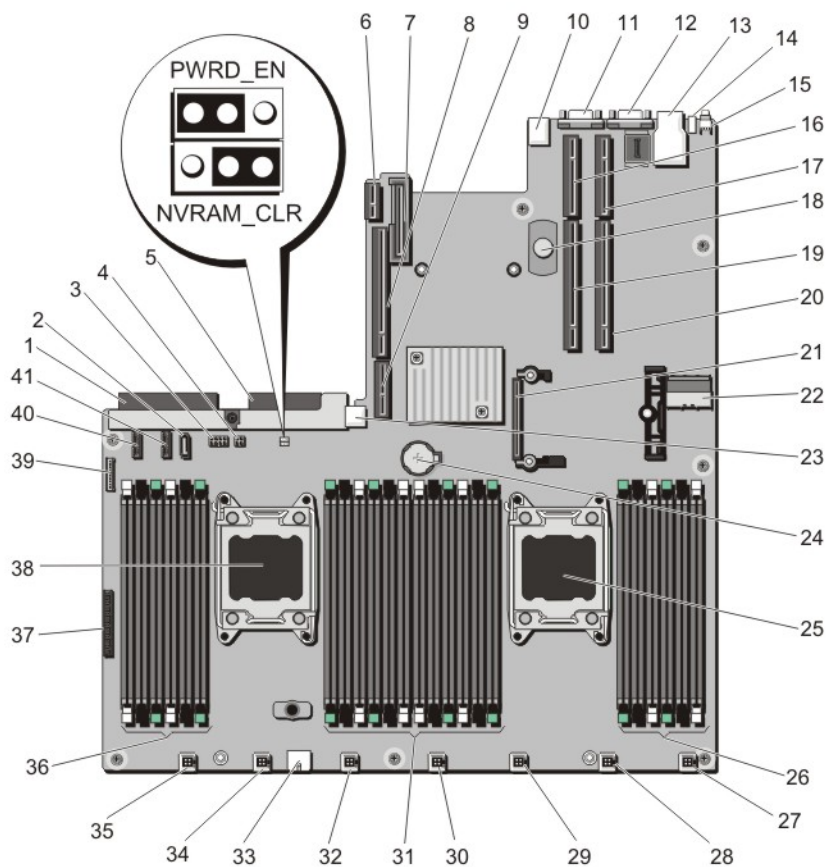
Desactivación de una contraseña olvidada

Las características de seguridad del software del sistema incluyen una contraseña del sistema y una contraseña de configuración. El puente de contraseña habilita y deshabilita estas funciones de contraseña y borra las contraseñas que se están utilizando actualmente.

 **PRECAUCIÓN:** Muchas de las reparaciones deben ser realizadas únicamente por un técnico de servicio autorizado. El usuario debe llevar a cabo únicamente las tareas de solución de problemas y las reparaciones sencillas autorizadas en la documentación del producto o indicadas por el personal de servicio y asistencia en línea o telefónica. La garantía no cubre los daños ocasionados por reparaciones que Dell no haya autorizado. Lea y siga las instrucciones de seguridad que vienen incluidas con el producto.

1. Apague el sistema, incluidos todos los periféricos conectados, y desconéctelo de la toma eléctrica.
2. Abra el sistema.
3. Pase el puente de la placa base de las patas 4 y 6 a las patas 2 y 4.
4. Cierre el sistema.
Las contraseñas existentes no se deshabilitan (eliminan) hasta que el sistema se inicia con el puente en las patas 2 y 4. Sin embargo, antes de que asigne una nueva contraseña de sistema y/o de configuración, deberá volver a pasar el puente a las patas 4 y 6.

 **NOTA:** Si asigna una nueva contraseña del sistema y/o de configuración con el puente en las patas 2 y 4, el sistema deshabilitará las nuevas contraseñas la próxima vez que se inicie.

5. Vuelva a conectar el sistema a la toma eléctrica y enciéndalo junto con los periféricos que tenga conectados.
6. Apague el sistema, incluidos todos los periféricos conectados, y desconéctelo de la toma eléctrica.
7. Abra el sistema.
8. Pase el puente de la placa base de las patas 2 y 4 a las patas 4 y 6.
9. Cierre el sistema.
10. Vuelva a conectar el sistema a la toma eléctrica y enciéndalo junto con los periféricos que tenga conectados.
11. Asigne una nueva contraseña del sistema o de configuración.

Especificaciones técnicas

Procesador	
Tipo de procesador	1 o 2 procesadores E5-2600 de la familia de productos Intel Xeon
Bus de expansión	
Tipo de bus	PCI Express de tercera generación
Ranuras de expansión con soporte vertical:	
Soporte vertical 1	(Ranura 1) Enlace x8 de media altura y media longitud (Ranura 2) Enlace x16 de media altura y media longitud
Soporte vertical 2	(Ranura 1) Enlace x8 de media altura y media longitud o un enlace x16 de media altura y media longitud  NOTA: Ambos procesadores deben estar instalados para utilizar las ranuras en la tarjeta vertical 1 y el enlace x16 en la tarjeta vertical 2.
Tarjeta vertical 3	(Ranura 1) Enlace x16 de altura completa y tres cuartos de longitud o un enlace x16 de media altura y media longitud
Memoria	
Arquitectura	Módulos DIMM 1066 MT/s, 1333 MT/s o 1600 MT/s de Código de corrección de errores (ECC) registrados o no almacenados en búfer Compatibilidad con funcionamiento de optimización de memoria o ECC avanzado
Zócalos de módulo de memoria	24 de 240 patas
Capacidades del módulo de memoria	
LRDIMM	Individuales, dobles o cuádruples de 8 GB, 16 GB o 32 GB
RDIMM	Individuales, dobles o cuádruples de 2 GB, 4 GB, 8 GB o 32 GB
UDIMM	Individuales o dobles de 16 GB 2 GB, 4 GB u 8 GB
RAM mínima	2 GB con un único procesador 4 GB con 2 procesadores

Memoria

RAM máxima

LRDIMM	Hasta 768 GB
RDIMM	Hasta 512 GB
UDIMM	Hasta 128 GB

Unidades

Unidades de disco duro

Hasta cuatro unidades de disco duro SAS, SATA o Nearline SAS de intercambio directo, internas, de 2,5 pulgadas



NOTA: RAID de software de soporte de sistemas con cuatro unidades de disco duro. Para obtener más información sobre el RAID de software, consulte la documentación de la controladora RAID de Dell PowerEdge (PERC) en support.dell.com/manuals.

Unidad óptica

Una unidad de DVD+/-RW o DVD-ROM SATA opcional



NOTA: Los dispositivos de DVD son solo de datos.

Conectores

Parte trasera

NIC	Cuatro 10/100/1000 Mbps o dos 10/100/1000 Mbps y dos 100 Mbps/1 Gbps/10 Gbps
Serie	9 patas, DTE, compatible con 16550
USB	2 USB de 4 patas compatibles con 2.0
Video	VGA de 15 patas

Frontales

USB	2 USB de 4 patas compatibles con 2.0
Video	VGA de 15 patas
Tarjeta vFlash externa	Ranura para tarjeta de memoria vFlash



NOTA: La ranura de tarjeta solo está disponible para su uso si la licencia de iDRAC7 Enterprise está instalada en su sistema.

Internos

USB	Un USB de 4 patas compatible con USB 2.0
Módulo SD dual interno (IDSDM)	2 ranuras para tarjeta de memoria flash opcional con el módulo SD interno

Conectores



NOTA: 1 ranura de tarjeta dedicada para redundancia.

Video

Tipo de vídeo	Matrox G200 integrado
Memoria de vídeo	16 MB compartido

Entorno



NOTA: Para obtener información adicional sobre medidas del entorno para configuraciones específicas del sistema, visite dell.com/environmental_datasheets.

Temperatura de funcionamiento estándar

Funcionamiento continuo: de 10 °C a 35 °C con una humedad relativa de 10% a 80% (HR), con el punto de condensación máximo en 26 °C. Se reduce la temperatura de bulbo seco máxima permitida en 1 °C cada 300 m por encima de los 900 m (1 °F cada 550 pies).

Temperatura de almacenamiento

De -40 °C a 65 °C (de -40 °F a 149 °F) con una gradación de temperatura máxima de 20 °C por hora.

Temperatura de funcionamiento ampliada



NOTA: Al funcionar en el intervalo de temperatura ampliada, el sistema puede verse afectado.



NOTA: Al funcionar en el intervalo de temperaturas ampliadas, los avisos sobre la temperatura ambiente se pueden mostrar en la pantalla LCD y en el registro de eventos del sistema.

≤ 10% de las horas de funcionamiento anuales

De 5 °C a 40 °C con una humedad relativa de 5% a 85%, y un punto de condensación de 26 °C.



NOTA: Fuera del intervalo de temperaturas de funcionamiento estándar (de 10 °C a 35 °C), el sistema puede funcionar a una temperatura mínima de 5 °C o máxima de 40 °C durante el 10% como máximo de sus horas de funcionamiento anuales.

Para temperaturas comprendidas entre 35 °C y 40 °C, se reduce la temperatura de bulbo seco máxima permitida 1 °C cada 175 m por encima de 950 m (1 °F cada 319 pies).

≤ 1% de las horas de funcionamiento anuales

De -5 °C a 45 °C con una humedad relativa de 5% a 90%, y un punto de condensación de 26 °C.



NOTA: Fuera del intervalo de temperatura de funcionamiento estándar (de 10 °C a 35 °C), el sistema puede funcionar a una temperatura mínima de -5 °C o máxima de 45 °C durante el 1% como máximo de sus horas de funcionamiento anuales.

Para temperaturas comprendidas entre 40 °C y 45 °C, se reduce la temperatura de bulbo seco máxima permitida 1 °C cada 125 m por encima de 950 m (1 °F cada 228 pies).

Restricciones de la temperatura de funcionamiento ampliada

- No se debe iniciar en frío por debajo de los 5 °C.
- La temperatura máxima de funcionamiento especificada es para una altitud máxima de 3 050 m (10 000 pies).
- No se admite GPU
- No se admite el procesador de 130 W (núcleo 4) ni el de 135 W
- Son necesarios los suministros de energía redundante
- No se admiten las tarjetas periféricas no autorizadas por Dell ni tampoco las superiores a 25 W

Mensajes del sistema

Mensajes de LCD

 **NOTA:** Solo es aplicable si su sistema posee una pantalla LCD.

Los mensajes de la pantalla LCD consisten en mensajes de texto breves relacionados con eventos registrados en el Registro de sucesos del sistema (SEL). Para obtener información sobre el SEL y la configuración de la administración del sistema, consulte la documentación de Systems Management Software.

 **NOTA:** Si el sistema no puede iniciarse, presione el botón de Id. del sistema durante al menos cinco segundos hasta que aparezca un código de error en la pantalla LCD. Anote el código y, a continuación, consulte Mensajes de error del sistema.

Visualización de los mensajes de la pantalla LCD

Si se produce un error del sistema, la pantalla LCD cambiará a ámbar. Presione el botón Select (Seleccionar) para visualizar la lista de errores o los mensajes de estado. Utilice los botones de izquierda y derecha para resaltar un número de error y presione Select (Seleccionar) para ver el error.

Eliminación de los mensajes de la pantalla LCD

Si el fallo se refiere a sensores, como la temperatura, el voltaje, los ventiladores, etc., el mensaje de la pantalla LCD se elimina automáticamente cuando dicho sensor vuelve a estado normal. En cuanto al resto de fallos, debe realizar lo siguiente para eliminarlos de la pantalla:

- Borrar el SEL: puede realizar esta tarea de forma remota, pero perderá el historial de eventos del sistema.
- Apagar y encender: apague el sistema y desconéctelo de la toma eléctrica, espere 10 segundos aproximadamente, vuelva a conectar el cable de alimentación y reinicie el sistema.

Mensajes de error del sistema

Los mensajes del sistema aparecen en el monitor para notificar al usuario de un posible problema en el sistema. Estos mensajes se refieren a eventos incluidos en el registro de eventos del sistema (SEL). Para ver más información sobre el SEL y sobre la configuración de los ajustes del administrador del sistema, consulte la documentación del software de administración del sistema.

Algunos mensajes también se muestran en formato abreviado en la pantalla LCD del sistema, si el sistema incluye esa característica.

 **NOTA:** Los mensajes de error de la pantalla LCD que se presentan aquí se muestran en el formato simple. Consulte el menú Setup (Configuración) para seleccionar el formato en que se mostrarán los mensajes.

 **NOTA:** Si recibe un mensaje del sistema que no se incluye aquí, revise la documentación de la aplicación que se estaba ejecutando cuando apareció el mensaje, o la documentación del sistema operativo para obtener una explicación del mensaje y la acción recomendada.

 **NOTA:** En algunos mensajes, un componente particular del sistema se identifica por su nombre (“<name>”), número de componente (“<number>”) o ubicación (“bay”).

Código de error **Información del mensaje**

AMP0302

Mensaje The system board <name> current is greater than the upper warning threshold. (La corriente de la placa base <name> es superior al umbral de aviso máximo).

Detalles La corriente de la placa base <name> está fuera del intervalo de valores óptimos.

Acción

1. Repase la política de energía del sistema.
2. Revise los registros del sistema para ver si hay errores relacionados con la energía.
3. Revise los cambios de configuración que se hayan hecho en el sistema.
4. Si el problema persiste, consulte [Obtención de ayuda](#).

AMP0303

Mensaje The system board <name> current is greater than the upper critical threshold. (La corriente de la placa base <name> es superior al umbral crítico máximo).

Mensaje en la pantalla LCD System board <name> current is outside of range. (Corriente de la placa base <name> fuera del intervalo aceptado).

Detalles La corriente de la placa base <name> está fuera del intervalo de valores óptimos.

Acción

1. Repase la política de energía del sistema.
2. Revise los registros del sistema para ver si hay errores relacionados con la energía.
3. Revise los cambios de configuración que se hayan hecho en el sistema.
4. Si el problema persiste, consulte [Obtención de ayuda](#).

ASR0000

Mensaje The watchdog timer expired. (El temporizador de vigilancia expiró).

Detalles El sistema operativo o una aplicación no pudieron comunicarse dentro del tiempo de espera establecido.

Acción Compruebe el registro de eventos del sistema, el sistema operativo, la aplicación y el hardware para ver si hay eventos de excepción.

ASR0001

Mensaje The watchdog timer reset the system. (El temporizador de vigilancia reinició el sistema).

Detalles El sistema operativo o una aplicación no pudieron comunicarse dentro del tiempo de espera establecido. Se reinició el sistema.

Acción Compruebe el registro de eventos del sistema, el sistema operativo, la aplicación y el hardware para ver si hay eventos de excepción.

Código de error	Información del mensaje	
ASR0002	Mensaje	The watchdog timer powered off the system. (El temporizador de vigilancia apagó el sistema).
	Detalles	El sistema operativo o una aplicación no pudieron comunicarse dentro del tiempo de espera establecido. El sistema se apagó.
	Acción	Compruebe el registro de eventos del sistema, el sistema operativo, la aplicación y el hardware para ver si hay eventos de excepción.
ASR0003	Mensaje	The watchdog timer power cycled the system. (El temporizador de vigilancia realizó un ciclo de encendido del sistema).
	Detalles	El sistema operativo o una aplicación no pudieron comunicarse dentro del tiempo de espera establecido. Se inició el ciclo de encendido del sistema.
	Acción	Compruebe el registro de eventos del sistema, el sistema operativo, la aplicación y el hardware para ver si hay eventos de excepción.
BAT0002	Mensaje	The system board battery has failed. (Se produjo un error en la pila de la placa base).
	Mensaje en la pantalla LCD	The system board battery has failed. Check battery. (Se produjo un error en la pila de la placa base. Revise la pila).
	Detalles	Falta la pila de la placa base o está dañada.
	Acción	Consulte Obtención de ayuda .
BAT0017	Mensaje	The <name> battery has failed. (Se produjo un error en la batería <name>).
	Mensaje en la pantalla LCD	The <name> battery has failed. Check battery. (Se produjo un error en la batería <name>. Revise la batería).
	Detalles	Falta la batería <name>, está dañada o no puede cargarse debido a problemas térmicos.
	Acción	Compruebe los ventiladores del sistema. Si el problema persiste, consulte Obtención de ayuda .
CPU0000	Mensaje	CPU <number> has an internal error (IERR). (Se produjo un error interno [IERR] en la CPU <number>).
	Mensaje en la pantalla LCD	CPU <number> has an internal error (IERR). (Se produjo un error interno [IERR] en la CPU <number>).
	Detalles	El registro de eventos del sistema y los registros del sistema operativo pueden indicar que la excepción es externa al procesador.
	Acción	Revise el registro de eventos del sistema y los registros del sistema operativo. Si el problema persiste, consulte Obtención de ayuda .

Código de error	Información del mensaje	
CPU0001	Mensaje	CPU <number> has a thermal trip (over-temperature) event. (Se produjo un evento de control térmico [exceso de temperatura] en la CPU <number>).
	Mensaje en la pantalla LCD	CPU <number> has a thermal trip. Check CPU heat sink. (Se produjo un evento de control térmico en la CPU <number>. Revise el disipador de calor de la CPU).
	Detalles	La temperatura del procesador superó el intervalo operativo aceptable.
	Acción	Revise los registros para ver si hay fallos en los ventiladores. Si no se detectan fallos, compruebe la temperatura de entrada (si está disponible) y vuelva a instalar el disipador de calor del procesador. Si el problema persiste, consulte Obtención de ayuda .
CPU0005	Mensaje	CPU <number> configuration is unsupported. (No está admitida la configuración de la CPU <number>).
	Mensaje en la pantalla LCD	CPU <number> configuration is unsupported. Check CPU or BIOS revision. (No está admitida la configuración de la CPU <number>. Compruebe la revisión de BIOS o la CPU).
	Detalles	El sistema no puede arrancar o es posible que se ejecute en un estado degradado.
	Acción	Revise las especificaciones técnicas para ver cuáles son los tipos de procesadores admitidos.
CPU0010	Mensaje	CPU <number> is throttled. (La CPU <number> tiene velocidad reducida).
	Detalles	La CPU tiene velocidad reducida debido a cuestiones térmicas o de alimentación.
	Acción	Revise los registros del sistema para ver si hay excepciones térmicas o de alimentación.
CPU0023	Mensaje	CPU <number> is absent. (Falta la CPU <number>).
	Mensaje en la pantalla LCD	CPU <number> is absent. Check CPU. (Falta la CPU <number>. Compruebe la CPU).
	Acción	Compruebe la instalación del procesador. Si está presente, reacomódelo.
CPU0204	Mensaje	CPU <number> <name> voltage is outside of range. (El voltaje de la CPU <number> <name> está fuera del intervalo aceptado).
	Mensaje en la pantalla LCD	CPU <number> <name> voltage is outside of range. Re-seat CPU. (El voltaje de la CPU <number> <name> está fuera del intervalo aceptado. Reacomode la CPU).
	Detalles	Los voltajes que se encuentran fuera del intervalo aceptado pueden dañar los componentes eléctricos o hacer que el sistema se apague.
	Acción	<ol style="list-style-type: none"> 1. Apague el sistema y desconecte la entrada de alimentación durante un minuto. 2. Compruebe que el procesador esté bien colocado. 3. Vuelva a conectar la entrada de alimentación y encienda el sistema.

Código de error	Información del mensaje	
		4. Si el problema persiste, consulte Obtención de ayuda .
CPU0700	Mensaje	CPU <number> initialization error detected. (Se detectó un error de inicialización en la CPU <number>).
	Mensaje en la pantalla LCD	CPU <number> initialization error detected. Power cycle system. (Se detectó un error de inicialización en la CPU <number>. Realice un ciclo de encendido del sistema).
	Detalles	El BIOS del sistema no pudo inicializar el procesador.
	Acción	<ol style="list-style-type: none"> 1. Apague el sistema y desconecte la entrada de alimentación durante un minuto. 2. Compruebe que el procesador esté bien colocado. 3. Vuelva a conectar la entrada de alimentación y encienda el sistema. 4. Si el problema persiste, consulte Obtención de ayuda.
CPU0701	Mensaje	CPU <number> protocol error detected. (Se detectó un error de protocolo en la CPU <number>).
	Mensaje en la pantalla LCD	CPU <number> protocol error detected. Power cycle system. (Se detectó un error de protocolo en la CPU <number>. Realice un ciclo de encendido del sistema).
	Detalles	El registro de eventos del sistema y los registros del sistema operativo pueden indicar que la excepción es externa al procesador.
	Acción	<ol style="list-style-type: none"> 1. Compruebe los registros de eventos del sistema y del sistema operativo para ver si hay excepciones. Si no hay, continúe. 2. Apague el sistema y desconecte la entrada de alimentación durante un minuto. 3. Compruebe que el procesador esté bien colocado. 4. Vuelva a conectar la entrada de alimentación y encienda el sistema. 5. Si el problema persiste, consulte Obtención de ayuda.
CPU0702	Mensaje	CPU bus parity error detected. (Se detectó un error de paridad de bus de CPU).
	Mensaje en la pantalla LCD	CPU bus parity error detected. Power cycle system. (Se detectó un error de paridad de bus de CPU. Realice un ciclo de encendido del sistema).
	Detalles	El registro de eventos del sistema y los registros del sistema operativo pueden indicar que la excepción es externa al procesador.
	Acción	<ol style="list-style-type: none"> 1. Compruebe los registros de eventos del sistema y del sistema operativo para ver si hay excepciones. Si no hay, continúe. 2. Apague el sistema y desconecte la entrada de alimentación durante un minuto. 3. Compruebe que el procesador esté bien colocado. 4. Vuelva a conectar la entrada de alimentación y encienda el sistema.

Código de error	Información del mensaje	
		5. Si el problema persiste, consulte Obtención de ayuda .
CPU0703	Mensaje	CPU bus initialization error detected. (Se detectó un error de inicialización de bus de CPU).
	Mensaje en la pantalla LCD	CPU bus initialization error detected. Power cycle system. (Se detectó un error de inicialización de bus de CPU. Realice un ciclo de encendido del sistema).
	Detalles	El registro de eventos del sistema y los registros del sistema operativo pueden indicar que la excepción es externa al procesador.
	Acción	<ol style="list-style-type: none"> 1. Compruebe los registros de eventos del sistema y del sistema operativo para ver si hay excepciones. Si no hay, continúe. 2. Apague el sistema y desconecte la entrada de alimentación durante un minuto. 3. Compruebe que el procesador esté bien colocado. 4. Vuelva a conectar la entrada de alimentación y encienda el sistema. 5. Si el problema persiste, consulte Obtención de ayuda.
CPU0704	Mensaje	CPU <number> machine check error detected. (Se detectó un error de comprobación del equipo en la CPU <number>).
	Mensaje en la pantalla LCD	CPU <number> machine check error detected. Power cycle system. (Se detectó un error de comprobación del equipo en la CPU <number>. Realice un ciclo de encendido del sistema).
	Detalles	El registro de eventos del sistema y los registros del sistema operativo pueden indicar que la excepción es externa al procesador.
	Acción	<ol style="list-style-type: none"> 1. Compruebe los registros de eventos del sistema y del sistema operativo para ver si hay excepciones. Si no hay, continúe. 2. Apague el sistema y desconecte la entrada de alimentación durante un minuto. 3. Compruebe que el procesador esté bien colocado. 4. Vuelva a conectar la entrada de alimentación y encienda el sistema. 5. Si el problema persiste, consulte Obtención de ayuda.
FAN0000	Mensaje	Fan <number> RPM is less than the lower warning threshold. (La velocidad en RPM del ventilador <number> está por debajo del umbral de aviso inferior).
	Detalles	La velocidad de funcionamiento del ventilador se encuentra fuera del rango.
	Acción	Desconecte el ventilador y vuelva a instalarlo. Si el problema persiste, consulte Obtención de ayuda .
FAN0001	Mensaje	Fan <number> RPM is less than the lower critical threshold. (La velocidad en RPM del ventilador <number> está por debajo del umbral crítico inferior).

Código de error	Información del mensaje	
	Mensaje en la pantalla LCD	Fan <number> RPM is outside of range. Check fan. (La velocidad en RPM del ventilador <number> se encuentra fuera del rango. Compruebe el ventilador).
	Detalles	La velocidad de funcionamiento del ventilador se encuentra fuera del rango.
	Acción	Desconecte el ventilador y vuelva a instalarlo. Si el problema persiste, consulte Obtención de ayuda .
FAN1201	Mensaje	Fan redundancy is lost. (Se perdió la redundancia del ventilador).
	Mensaje en la pantalla LCD	Fan redundancy is lost. Check fans. (Se perdió la redundancia del ventilador. Compruebe los ventiladores).
	Detalles	El ventilador ha fallado.
	Acción	Desconecte y vuelva a instalar los ventiladores en error o instale ventiladores adicionales.
HWC1001	Mensaje	The <name> is absent. (Falta el dispositivo <name>).
	Mensaje en la pantalla LCD	The <name> is absent. Check hardware. (Falta el dispositivo <name>. Revise el hardware).
	Detalles	Es posible que el dispositivo que falta sea necesario para el buen funcionamiento del equipo. La funcionalidad del sistema podría degradarse.
	Acción	Vuelva a instalar o a conectar el hardware.
HWC2003	Mensaje	The storage <name> cable is not connected, or is improperly connected. (El cable de almacenamiento <name> no está conectado o no está conectado correctamente).
	Mensaje en la pantalla LCD	Storage <name> cable or interconnect failure. Check connection. (Error del cable de almacenamiento <name> o de interconexión. Compruebe la conexión).
	Detalles	Es posible que el cable sea necesario para el buen funcionamiento del equipo. La funcionalidad del sistema podría degradarse.
	Acción	Compruebe si el cable está presente y, a continuación, vuelva a instalarlo o conectarlo.
HWC2005	Mensaje	The system board <name> cable is not connected, or is improperly connected. (El cable de la placa base <name> no está conectado o no está conectado correctamente).
	Mensaje en la pantalla LCD	Error de conexión del cable de la placa base <name>. Compruebe la conexión.
	Detalles	Es posible que el cable sea necesario para el buen funcionamiento del equipo. La funcionalidad del sistema podría degradarse.

Código de error	Información del mensaje	
	Acción	Compruebe si el cable está presente y, a continuación, vuelva a instalarlo o conectarlo.
MEM0000	Mensaje	Persistent correctable memory errors detected on a memory device at location(s) <i><location></i> . (Se detectaron errores de memoria persistentes que se pueden corregir en un dispositivo de memoria que se encuentra en <i><location></i>).
	Detalles	Éste es un indicador temprano de un posible error futuro que no podrá corregirse.
	Acción	Reacomode los módulos de memoria. Si el problema persiste, consulte Obtención de ayuda .
MEM0001	Mensaje	Multi-bit memory errors detected on a memory device at location(s) <i><location></i> . (Se detectaron errores de varios bits en un dispositivo de memoria que se encuentra en <i><location></i>).
	Mensaje en la pantalla LCD	Multi-bit memory error on <i><location></i> . Re-seat memory. (Error de memoria de varios bits en <i><location></i> . Reacomode la memoria).
	Detalles	El módulo de memoria encontró un error que no puede corregirse. El rendimiento del sistema podría degradarse. El sistema operativo o las aplicaciones podrían dejar de funcionar.
	Acción	Reacomode los módulos de memoria. Si el problema persiste, consulte Obtención de ayuda .
MEM0007	Mensaje	Unsupported memory configuration; check memory device at location <i><location></i> . (Configuración de memoria no admitida. Compruebe el dispositivo de memoria ubicado en <i><location></i>).
	Mensaje en la pantalla LCD	Unsupported memory configuration. Check memory <i><location></i> . (Configuración de memoria no admitida. Compruebe la memoria en <i><location></i>).
	Detalles	Es posible que la memoria no esté bien colocada, que esté mal configurada o se haya dañado. El tamaño de la memoria se ha reducido.
	Acción	Compruebe la configuración de la memoria. Reacomode los módulos de memoria. Si el problema persiste, consulte Obtención de ayuda .
MEM0701	Mensaje	Correctable memory error rate exceeded for <i><location></i> . (Se ha superado la tasa de errores de memoria que pueden corregirse para la ubicación <i><location></i>).
	Detalles	Es posible que la memoria no esté operativa. Éste es un indicador temprano de un posible error futuro que no podrá corregirse.
	Acción	Reacomode los módulos de memoria. Si el problema persiste, consulte Obtención de ayuda .
MEM0702	Mensaje	Correctable memory error rate exceeded for <i><location></i> . (Se ha superado la tasa de errores de memoria que pueden corregirse para la ubicación <i><location></i>).

Código de error	Información del mensaje	
	Mensaje en la pantalla LCD	Correctable memory error rate exceeded for <location>. Re-seat memory. (Se ha superado la tasa de errores de memoria que pueden corregirse para la ubicación <location>. Reacomode la memoria).
	Detalles	Es posible que la memoria no esté operativa. Éste es un indicador temprano de un posible error futuro que no podrá corregirse.
	Acción	Reacomode los módulos de memoria. Si el problema persiste, consulte Obtención de ayuda .
MEM1205	Mensaje	Memory mirror redundancy is lost. Check memory device at location(s) <location>. (Se ha perdido la redundancia de memoria duplicada. Compruebe el dispositivo de memoria situado en <location>).
	Mensaje en la pantalla LCD	Memory mirror lost on <location>. Power cycle system. (Se ha perdido la duplicación de memoria en <location>. Realice un ciclo de encendido del sistema).
	Detalles	Es posible que la memoria no esté bien colocada, que esté mal configurada o se haya dañado.
	Acción	Compruebe la configuración de la memoria. Reacomode los módulos de memoria. Si el problema persiste, consulte Obtención de ayuda .
MEM1208	Mensaje	Memory spare redundancy is lost. Check memory device at location <location>. (Se ha perdido la redundancia de memoria de repuesto. Compruebe el dispositivo de memoria situado en <location>).
	Mensaje en la pantalla LCD	Memory spare lost on <location>. Power cycle system. (Se ha perdido la memoria de repuesto en <location>. Realice un ciclo de encendido del sistema).
	Detalles	Ya no hay memoria de repuesto.
	Acción	Reacomode los módulos de memoria. Si el problema persiste, consulte Obtención de ayuda .
MEM8000	Mensaje	Correctable memory error logging disabled for a memory device at location <location>. (Se desactivó el registro de errores de memoria que pueden corregirse para un dispositivo de memoria que se encuentra en <location>).
	Mensaje en la pantalla LCD	SBE log disabled on <location>. Re-seat memory. (Se desactivó el registro SBE de <location>. Reacomode la memoria).
	Detalles	Se están corrigiendo los errores, pero no se registran.
	Acción	Revise los registros del sistema para ver si hay excepciones de memoria. Vuelva a instalar la memoria en <location>
PCI1302	Mensaje	A bus time-out was detected on a component at bus <bus> device<device> function <func>. (Se detectó un tiempo de espera agotado en un componente del bus <bus>, dispositivo <device>, función <func>).

Código de error	Información del mensaje	
	Detalles	El rendimiento del sistema podría estar degradado. El dispositivo no ha respondido a una transacción.
	Acción	Apague y encienda la alimentación, actualice los controladores de componentes; si el dispositivo puede extraerse, vuelva a instalarlo.
PCI1304	Mensaje	An I/O channel check error was detected. (Se detectó un error de comprobación del canal de E/S).
	Mensaje en la pantalla LCD	I/O channel check error detected. Power cycle system. (Se detectó un error de comprobación del canal de E/S. Realice un ciclo de encendido del sistema).
	Acción	Apague y encienda la alimentación, actualice los controladores de componentes; si el dispositivo puede extraerse, vuelva a instalarlo.
PCI1308	Mensaje	A PCI parity error was detected on a component at bus <bus>device<device>function <func>. (Se detectó un error de paridad de PCI en un componente del bus <bus>, dispositivo <device>, función <func>).
	Mensaje en la pantalla LCD	PCI parity error on bus <bus> device <device> function <func>. Power cycle system. (Hay un error de paridad de PCI en el bus <bus>, dispositivo <device>, función <func>. Realice un ciclo de encendido del sistema).
	Detalles	El rendimiento del sistema podría degradarse, y el dispositivo PCI o el sistema podrían dejar de funcionar.
	Acción	Apague y encienda la alimentación, actualice los controladores de componentes; si el dispositivo puede extraerse, vuelva a instalarlo.
PCI1320	Mensaje	A bus fatal error was detected on a component at bus <bus>device<device>function <func>. (Se detectó un error fatal de bus en un componente del bus <bus>, dispositivo <device>, función <func>).
	Mensaje en la pantalla LCD	Bus fatal error on bus <bus> device <device> function <func>. Power cycle system. (Hay un error de bus fatal en el bus <bus>, dispositivo <device>, función <func>. Realice un ciclo de encendido del sistema).
	Detalles	El rendimiento del sistema podría degradarse o es posible que el sistema no pueda funcionar.
	Acción	Apague y encienda la alimentación, actualice los controladores de componentes; si el dispositivo puede extraerse, vuelva a instalarlo.
PCI1342	Mensaje	A bus time-out was detected on a component at slot <number>. (Se detectó un tiempo de espera agotado en un componente de la ranura <number>).
	Detalles	El rendimiento del sistema podría degradarse o es posible que el sistema no pueda funcionar.
	Acción	Apague y encienda la alimentación, actualice los controladores de componentes; si el dispositivo puede extraerse, vuelva a instalarlo.

Código de error	Información del mensaje	
PCI1348	Mensaje	A PCI parity error was detected on a component at slot <number>. (Se detectó un error de paridad de PCI en un componente de la ranura <number>).
	Mensaje en la pantalla LCD	PCI parity error on slot <number>. Re-seat PCI card. (Se detectó un error de paridad de PCI en la ranura <number>. Reacomode la tarjeta PCI).
	Detalles	El rendimiento del sistema podría degradarse o es posible que el sistema no pueda funcionar.
	Acción	Apague y encienda la alimentación, actualice los controladores de componentes; si el dispositivo puede extraerse, vuelva a instalarlo.
PCI1360	Mensaje	A bus fatal error was detected on a component at slot <number>. (Se detectó un error fatal de bus en un componente de la ranura <number>).
	Mensaje en la pantalla LCD	Bus fatal error on slot <number>. Re-seat PCI card. (Se detectó un error fatal de bus en la ranura <number>. Reacomode la tarjeta PCI).
	Detalles	El rendimiento del sistema podría degradarse o es posible que el sistema no pueda funcionar.
	Acción	Apague y encienda la alimentación, actualice los controladores de componentes; si el dispositivo puede extraerse, vuelva a instalarlo.
PDR0001	Mensaje	Fault detected on drive <number>. (Se detectó un error en la unidad <number>).
	Mensaje en la pantalla LCD	Fault detected on drive <number>. Check drive. (Se detectó un error en la unidad <number>. Compruebe la unidad).
	Detalles	La controladora detectó un error en el disco y lo dejó fuera de línea.
	Acción	Saque el disco con el error y vuelva a acomodarlo. Si el problema persiste, consulte Obtención de ayuda .
PDR1016	Mensaje	Drive <number> is removed from disk drive bay <bay>. (Se ha quitado la unidad <number> del compartimiento para unidades <bay>).
	Mensaje en la pantalla LCD	Drive <number> removed from disk drive bay <bay>. Check drive. (Se ha quitado la unidad <number> del compartimiento para unidades <bay>. Compruebe la unidad).
	Detalles	La controladora detectó que se ha extraído la unidad.
	Acción	Compruebe la instalación de la unidad. Reacomode la unidad que tiene el error. Si el problema persiste, consulte Obtención de ayuda .
PST0128	Mensaje	No memory is detected. (No se ha detectado ninguna memoria).
	Mensaje en la pantalla LCD	No memory is detected. Inspect memory devices. (No se ha detectado ninguna memoria. Inspeccione los dispositivos de memoria).
	Detalles	El BIOS del sistema no pudo detectar una memoria en el sistema.

Código de error	Información del mensaje	
	Acción	Reacomode los módulos de memoria. Si el problema persiste, consulte Obtención de ayuda .
PST0129	Mensaje	Se ha detectado la memoria, pero no se puede configurar.
	Mensaje en la pantalla LCD	Se ha detectado la memoria, pero no se puede configurar. Compruebe los dispositivos de memoria.
	Detalles	El BIOS del sistema detectó una memoria, pero no logró configurarla para el funcionamiento del sistema.
	Acción	Compare la instalación de la memoria del sistema con las configuraciones de memoria del sistema admitidas.
PSU0001	Mensaje	Power supply <number> failed. (Se produjo un error en el suministro de energía <number>).
	Mensaje en la pantalla LCD	PSU <number> failed. Check PSU. (Error de PSU <number>. Compruebe el suministro de energía).
	Acción	Desconecte el suministro de energía y vuelva a instalarlo. Si el problema persiste, consulte Obtención de ayuda .
PSU0002	Mensaje	A predictive failure detected on power supply <number>. (Se detectó un error predictivo en el suministro de energía <number>).
	Mensaje en la pantalla LCD	Predictive failure on PSU <number>. Check PSU. (Error predictivo en el suministro de energía <number>. Compruebe el suministro de energía).
	Detalles	El rendimiento del sistema y la redundancia de la energía podrían degradarse o perderse.
	Acción	Desconecte el suministro de energía y vuelva a instalarlo en la próxima sesión de mantenimiento. Si el problema persiste, consulte Obtención de ayuda .
PSU0003	Mensaje	The power input for power supply <number> is lost. (Se perdió la entrada de energía del suministro de energía <number>).
	Mensaje en la pantalla LCD	The power input for power supply <number> is lost. Check PSU cables. (Se perdió la entrada de energía del suministro de energía <number>. Compruebe los cables del PSU).
	Detalles	El suministro de energía está correctamente conectado, pero hay una fuente de entrada que no está conectada o no está operativa.
	Acción	Compruebe que la fuente de entrada esté conectada al suministro de energía. Verifique que la energía de entrada se encuentre dentro de los requisitos para la fuente de entrada.
PSU0006	Mensaje	Power supply <number> type mismatch. (Error de coincidencia en el tipo de suministro de energía <number>).

Código de error	Información del mensaje	
	Mensaje en la pantalla LCD	Power supply <number> is incorrectly configured. Check PSU. (El suministro de energía <number> está incorrectamente configurado. Compruebe el PSU).
	Detalles	Los suministros de energía deben ser del mismo tipo y tener la misma potencia nominal.
	Acción	Instale suministros de energía coincidentes, y consulte la configuración correcta en este manual.
PSU0016	Mensaje	Power supply <number> is absent. (Falta el suministro de energía <number>).
	Mensaje en la pantalla LCD	PSU <number> is absent. Check PSU. (Falta el PSU <number>. Compruebe el suministro de energía).
	Detalles	Falta un suministro de energía o está dañado.
	Acción	<ol style="list-style-type: none"> 1. Extraiga el suministro de energía y vuelva a instalarlo. 2. Revise los cables y los componentes del subsistema para ver si están dañado. 3. Si el problema persiste, consulte Obtención de ayuda.
PSU0031	Mensaje	Cannot communicate with power supply <number>. (No es posible comunicarse con el suministro de energía <number>).
	Mensaje en la pantalla LCD	Cannot communicate with PSU <number>. Re-seat PSU.(No es posible comunicarse con el PSU <number>. Reacomode el PSU).
	Detalles	El suministro de energía puede funcionar, pero la supervisión del suministro de energía quedará degradada. El rendimiento del sistema también puede degradarse.
	Acción	Desconecte el suministro de energía y vuelva a instalarlo. Si el problema persiste, consulte Obtención de ayuda .
PSU0032	Mensaje	The temperature for power supply <number> is in a warning range. (La temperatura para el suministro de energía <number> se encuentra en un rango de aviso).
	Detalles	El rendimiento del sistema podría degradarse.
	Acción	Compruebe el entorno de funcionamiento del sistema, así como el flujo de aire y la temperatura de entrada. Compruebe los registros del sistema para ver si se han producido errores de temperatura o en el componente térmico.
PSU0033	Mensaje	The temperature for power supply <number> is outside of the allowable range. (La temperatura del suministro de energía <number> se encuentra fuera del rango permitido).
	Mensaje en la pantalla LCD	PSU <number> temperature outside of range. Check PSU. (La temperatura de la unidad de suministro de energía <number> se encuentra fuera del rango. Compruebe la unidad de suministro de energía).

Código de error	Información del mensaje
	<p>Detalles El rendimiento del sistema podría degradarse.</p> <p>Acción Compruebe el entorno de funcionamiento del sistema, así como el flujo de aire y la temperatura de entrada. Compruebe los registros del sistema para ver si se han producido errores de temperatura o en el componente térmico.</p>
PSU0034	<p>Mensaje An under voltage fault detected on power supply <number>. (Se detectó un error de falta de voltaje en el suministro de energía <number>).</p>
	<p>Mensaje en la pantalla LCD An under voltage fault detected on PSU <number>. Check power source. (Se detectó un error de falta de voltaje en la unidad de suministro de energía <number>. Compruebe la fuente de alimentación).</p>
	<p>Detalles Este error puede ser el resultado de un problema eléctrico con cables o con componentes del subsistema en el sistema.</p>
	<p>Acción</p> <ol style="list-style-type: none"> 1. Extraiga el suministro de energía y vuelva a instalarlo. 2. Revise los cables y los componentes del subsistema para ver si están dañado. 3. Si el problema persiste, consulte Obtención de ayuda.
PSU0035	<p>Mensaje An over voltage fault detected on power supply <number>. (Se detectó un error de exceso de voltaje en el suministro de energía <number>).</p>
	<p>Mensaje en la pantalla LCD Over voltage fault on PSU <number>. Check PSU. (Error de exceso de voltaje en la unidad de suministro de energía <number>. Compruebe la unidad de suministro de energía).</p>
	<p>Acción Compruebe la entrada de alimentación o vuelva a instalar el suministro de energía. Si el problema persiste, consulte Obtención de ayuda.</p>
PSU0036	<p>Mensaje An over current fault detected on power supply <number>. (Se detectó un error de exceso de corriente en el suministro de energía <number>).</p>
	<p>Mensaje en la pantalla LCD An over current fault detected on PSU <number>. Check PSU. (Se detectó un error de exceso de corriente en la unidad de suministro de energía <number>. Compruebe la unidad de suministro de energía).</p>
	<p>Detalles Este error puede ser el resultado de un problema eléctrico con cables o con componentes del subsistema en el sistema.</p>
	<p>Acción</p> <ol style="list-style-type: none"> 1. Extraiga el suministro de energía y vuelva a instalarlo. 2. Revise los cables y los componentes del subsistema para ver si están dañado. 3. Si el problema persiste, consulte Obtención de ayuda.
PSU0037	<p>Mensaje Fan failure detected on power supply <number>. (Se detectó un error de ventilador en el suministro de energía <number>).</p>

Código de error	Información del mensaje	
	Mensaje en la pantalla LCD	Fan failure detected on PSU <number>. Check PSU. (Se detectó un error de ventilador en la unidad de suministro de energía. Compruebe la unidad de suministro de energía).
	Acción	Compruebe el bloqueo del ventilador. Si el problema persiste, consulte Obtención de ayuda .
PSU0076	Mensaje	A power supply wattage mismatch is detected; power supply <number> is rated for <value> watts. (Se detectó una incompatibilidad de potencia del suministro de energía; el suministro de energía <number> está establecido en <value> vatios).
	Mensaje en la pantalla LCD	PSU wattage mismatch; PSU <number> = <value>watts. (Incompatibilidad de potencia de la unidad de suministro de energía; unidad de suministro de energía <number> = <value> vatios).sonia
	Detalles	Los suministros de energía deben ser del mismo tipo y tener la misma potencia nominal.
	Acción	Instale suministros de energía coincidentes y consulte la configuración correcta en este manual.
PSU1201	Mensaje	Power supply redundancy is lost. (Se perdió la redundancia del suministro de energía).
	Detalles	El suministro de energía intenta funcionar en un estado degradado. El rendimiento del sistema y la redundancia de alimentación podrían degradarse o perderse.
	Acción	Compruebe la energía de alimentación. Vuelva a instalar el suministro de energía. Si el problema persiste, consulte Obtención de ayuda .
PSU1204	Mensaje	The power supplies are not redundant. Insufficient resources to maintain normal operations. (Los suministros de energía no son redundantes. Los recursos son insuficientes para mantener las operaciones normales).
	Mensaje en la pantalla LCD	PSU redundancy degraded. Check PSU cables. (Se ha degradado la redundancia del PSU. Compruebe los cables del suministro de energía).
	Detalles	El modo operativo de energía actual no es redundante debido a una excepción en el suministro de energía, un cambio en el inventario de suministros de energía o un cambio en el inventario de energía del sistema.
	Acción	Compruebe el registro de eventos para ver los errores de suministro de energía. Revise la configuración del sistema y el consumo de energía.
PWR1004	Mensaje	The system performance degraded because power capacity has changed. (El rendimiento del sistema se ha degradado porque ha cambiado la capacidad de energía).
	Detalles	Es posible que el sistema se apague o que funcione en un estado degradado.
	Acción	Compruebe el registro de eventos para ver los errores de suministro de energía. Revise la configuración del sistema y el consumo de energía, y actualice o instale los suministros de energía, según corresponda.

Código de error	Información del mensaje	
PWR1005	Mensaje	The system performance degraded because the user-defined power capacity has changed. (El rendimiento del sistema se ha degradado porque ha cambiado la capacidad de energía definida por el usuario).
	Detalles	La configuración de energía definida por el usuario ha afectado el funcionamiento del sistema.
	Acción	Si esta situación no es intencional, revise los cambios realizados en la configuración del sistema y consulte la política de energía.
PWR1006	Mensaje	The system halted because system power exceeds capacity. (El sistema se detuvo porque la energía del sistema excede la capacidad).
	Mensaje en la pantalla LCD	System power demand exceeds capacity. System halted. (La demanda de energía del sistema excede la capacidad. El sistema se detuvo).
	Detalles	The system halted because system power exceeds capacity. (El sistema se detuvo porque la energía del sistema excede la capacidad).
	Acción	Revise la configuración del sistema, actualice los suministros de energía o reduzca el consumo de energía del sistema.
RFM1008	Mensaje	Failure detected on Removable Flash Media <name>. (Se detectó un error en la unidad flash extraíble <name>).
	Mensaje en la pantalla LCD	Removable Flash Media <name> failed. Check SD Card. (Se detectó un error en la unidad flash extraíble <name>. Compruebe la tarjeta SD).
	Detalles	Se informó de un error durante la lectura o escritura de una tarjeta SD.
	Acción	Vuelva a colocar la unidad flash. Si el problema persiste, consulte Obtención de ayuda .
RFM1014	Mensaje	Removable Flash Media <name> is write protected. (La unidad flash extraíble <name> está protegida contra escritura).
	Mensaje en la pantalla LCD	Removable Flash Media <name> is write protected. Check SD Card. (La unidad flash extraíble <name> está protegida contra escritura. Compruebe la tarjeta SD).
	Detalles	La tarjeta está protegida contra escritura por el pestillo de la tarjeta SD. No es posible utilizar una tarjeta que esté protegida contra escritura.
	Acción	Si esta situación no es intencional, saque la tarjeta y deshabilite la protección contra escritura.
RFM1201	Mensaje	Internal Dual SD Module redundancy lost. (Se perdió la redundancia del módulo SD dual interno).
	Mensaje en la pantalla LCD	Internal Dual SD Module redundancy is lost. Check SD Card. (Se perdió la redundancia del módulo SD dual interno. Compruebe la tarjeta SD).
	Detalles	Una o ambas tarjetas SD no funcionan correctamente.

Código de error	Información del mensaje	
	Acción	Consulte Obtención de ayuda .
RFM2001	Mensaje	Internal Dual SD Module <name> is absent. (Falta el módulo SD dual interno <name>).
	Mensaje en la pantalla LCD	Internal Dual SD Module <name> is absent. Check SD Card. (Falta el módulo SD dual interno <name>. Compruebe la tarjeta SD).
	Detalles	No se ha detectado el módulo SD o no está instalado.
	Acción	Si esta situación no es intencional, vuelva a instalar el módulo SD.
RFM2002	Mensaje	Internal Dual SD Module <name> is offline. (El módulo SD dual interno <name> está fuera de línea).
	Detalles	El módulo de la tarjeta SD está instalado, pero puede estar incorrectamente instalado o mal configurado.
	Acción	Vuelva a instalar el módulo SD.
RFM2004	Mensaje	Failure detected on Internal Dual SD Module <name>. (Se ha detectado un error en el módulo SD dual interno <name>).
	Mensaje en la pantalla LCD	Internal Dual SD Module <name> failed. Check SD Card. (Error en el módulo SD dual interno <name>. Compruebe la tarjeta SD).
	Detalles	El módulo de la tarjeta SD está instalado, pero no correctamente configurado, o presentó error al inicializarse.
	Acción	Vuelva a instalar el módulo SD, y quite y vuelva a instalar las tarjetas SD.
RFM2006	Mensaje	Internal Dual SD Module <name> is write protected. (El módulo SD dual interno <name> está protegido contra escritura).
	Detalles	El módulo está protegido contra escritura. No es posible escribir los cambios en el módulo.
	Acción	Si esta situación no es intencional, saque la tarjeta y deshabilite la protección contra escritura.
SEC0031	Mensaje	The chassis is open while the power is on. (El chasis está abierto y el sistema está encendido).
	Mensaje en la pantalla LCD	Intrusion detected. Check chassis cover. (Se ha detectado una intrusión. Compruebe la cubierta del chasis).
	Detalles	El chasis está abierto. El rendimiento del sistema podría degradarse, y la seguridad podría estar en riesgo.
	Acción	Cierre el chasis. Compruebe los registros del sistema.

Código de error	Información del mensaje	
SEC0033	Mensaje	The chassis is open while the power is off. (El chasis está abierto y el sistema está apagado).
	Mensaje en la pantalla LCD	Intrusion detected. Check chassis cover. (Se ha detectado una intrusión. Compruebe la cubierta del chasis).
	Detalles	El chasis se abrió mientras el sistema estaba apagado. Es posible que se haya comprometido la seguridad del sistema.
	Acción	Cierre el chasis y compruebe el inventario de hardware. Compruebe los registros del sistema.
SEL0006	Mensaje	All event logging is disabled. (Se ha desactivado el registro de todos los eventos).
	Detalles	Este mensaje aparece cuando el usuario ha desactivado el registro de todos los eventos.
	Acción	Si esta situación no es intencional, reactive el registro.
SEL0008	Mensaje	Log is full (El registro está lleno).
	Detalles	Cuando el registro de eventos está lleno, no se escriben eventos adicionales en el registro. Los registros más antiguos pueden sobrescribirse y perderse. Este mensaje también puede aparecer si el usuario ha desactivado el registro de eventos.
	Acción	Realice una copia de seguridad del registro y vacíelo.
SEL0012	Mensaje	Could not create or initialize the system event log. (No se pudo crear ni inicializar el registro de eventos del sistema).
	Detalles	Si el registro de eventos del sistema no se inicializa, los eventos de errores y estados de plataforma no se capturan. Algunos programas de software de administración no informan de las excepciones de la plataforma.
	Acción	Reinicie la controladora de administración o iDRAC. Realice un ciclo de encendido del sistema. Si el problema persiste, llame a soporte técnico.
SEL1204	Mensaje	An unknown system hardware failure detected. (Se ha detectado un error desconocido de hardware del sistema).
	Mensaje en la pantalla LCD	Unknown system hardware failure. (Error desconocido de hardware del sistema).
	Detalles	Si el registro de eventos del sistema no se ha inicializado, los eventos de errores y estados de plataforma no se capturan. Algunos programas de software de administración no informan de las excepciones de la plataforma.
	Acción	Reconfigure el sistema a la mínima configuración posible. Si el problema persiste, llame al soporte técnico.
TMP0118	Mensaje	The system inlet temperature is less than the lower warning threshold. (La temperatura de entrada del sistema es inferior al umbral de aviso mínimo).

Código de error	Información del mensaje	
	Mensaje en la pantalla LCD	System inlet temperature is outside of range. (La temperatura de entrada del sistema está fuera del intervalo aceptado).
	Detalles	La temperatura ambiente es demasiado baja.
	Acción	Compruebe el entorno operativo del sistema.
TMP0119	Mensaje	The system inlet temperature is less than the lower critical threshold. (La temperatura de entrada del sistema es inferior al umbral crítico mínimo).
	Mensaje en la pantalla LCD	System inlet temperature is outside of range. (La temperatura de entrada del sistema está fuera del intervalo aceptado).
	Detalles	La temperatura ambiente es demasiado baja.
	Acción	Compruebe el entorno operativo del sistema.
TMP0120	Mensaje	The system inlet temperature is greater than the upper warning threshold. (La temperatura de entrada del sistema es superior al umbral de aviso máximo).
	Mensaje en la pantalla LCD	System inlet temperature is outside of range. (La temperatura de entrada del sistema está fuera del intervalo aceptado).
	Detalles	La temperatura ambiente es demasiado cálida o hay uno o más ventiladores dañados.
	Acción	Compruebe el entorno del sistema operativo y revise el registro de eventos del sistema para ver si hay errores de los ventiladores.
TMP0121	Mensaje	The system inlet temperature is greater than the upper critical threshold. (La temperatura de entrada del sistema es superior al umbral crítico máximo).
	Mensaje en la pantalla LCD	System inlet <name> temperature is outside of range. Check Fans. (La temperatura de entrada del sistema <name> está fuera del intervalo aceptado. Revise los ventiladores).
	Detalles	La temperatura ambiente es demasiado cálida o hay uno o más ventiladores dañados.
	Acción	Compruebe el entorno del sistema operativo y revise el registro de eventos del sistema para ver si hay errores de los ventiladores.
VLT0204	Mensaje	The system board <name> voltage is outside of the allowable range. (El voltaje de la placa base <name> está fuera del intervalo aceptado).
	Mensaje en la pantalla LCD	System board voltage is outside of range. (El voltaje de la placa base está fuera del intervalo aceptado).
	Detalles	El hardware del sistema detectó un estado de exceso o falta de voltaje. Si se producen varias excepciones de voltaje de manera consecutiva, el sistema podría apagarse en modo seguro.

Código de error **Información del mensaje**

Acción

1. Revise los registros del sistema para ver si hay excepciones de suministro de energía.
2. Reconfigure el sistema a la mínima configuración posible. Inspeccione los cables del sistema y vuelva a instalarlos.
3. Si el problema persiste, consulte [Obtención de ayuda](#).

Mensajes de aviso

Los mensajes de aviso le alertan sobre un posible problema y le solicitan que responda antes de que el sistema continúe con una tarea. Por ejemplo, antes de dar formato a una unidad de disco duro, un mensaje le avisará de que podría perder todos los datos del disco duro. Los mensajes de aviso suelen interrumpir las tareas y requieren que responda con un y (sí) o un n (no).



NOTA: Una aplicación o el sistema operativo genera los mensajes de aviso. Para obtener más información, consulte la documentación incluida con el sistema operativo o la aplicación.

Mensajes de diagnóstico

Las utilidades de diagnóstico del sistema pueden emitir mensajes de problemas si ejecuta pruebas de diagnóstico en el sistema. Consulte el capítulo "Uso de los diagnósticos del sistema" para obtener más información sobre las tareas de diagnóstico del sistema.

Mensajes de alerta

Systems Management Software genera mensajes de alerta para el sistema. Estos incluyen mensajes de información, estado, aviso y fallos sobre unidades, temperatura, ventiladores y alimentación. Para obtener más información, consulte la documentación de Systems Management Software.

Obtención de ayuda

Cómo ponerse en contacto con Dell

 **NOTA:** Si no dispone de una conexión a Internet activa, puede encontrar información de contacto en la factura de compra, en el albarán o en el catálogo de productos de Dell.

Dell proporciona varias opciones de servicio y asistencia en línea o telefónica. Puesto que la disponibilidad varía en función del país y del producto, es posible que no pueda disponer de algunos servicios en su área. Si desea ponerse en contacto con Dell para tratar cuestiones relacionadas con las ventas, la asistencia técnica o el servicio de atención al cliente:

1. Vaya a **support.dell.com**.
2. Seleccione la categoría de soporte.
3. Si no es cliente de EE.UU., seleccione su código de país en la parte inferior de la página **support.dell.com** o seleccione **All** (Todos) para ver más opciones.
4. Seleccione el enlace de servicio o asistencia apropiado en función de sus necesidades.